

KÄRCHER

makes a difference

VC 4i Cordless VC 4i Cordless (White)

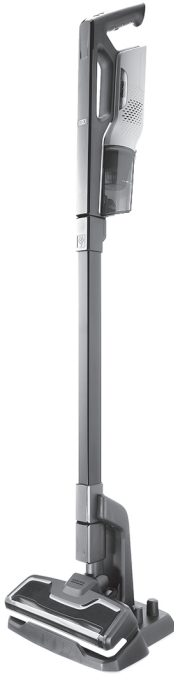

中文	5
繁體中文	11
English	16
한국어	23
Indonesia	30
Español	37
Việt	45
ไทย	52
العربية	59



**Register
your product**
www.kaercher.com/welcome



97649100 (03/19)

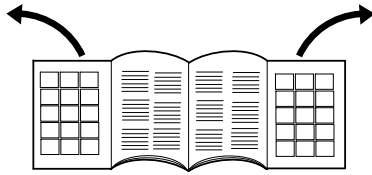

A

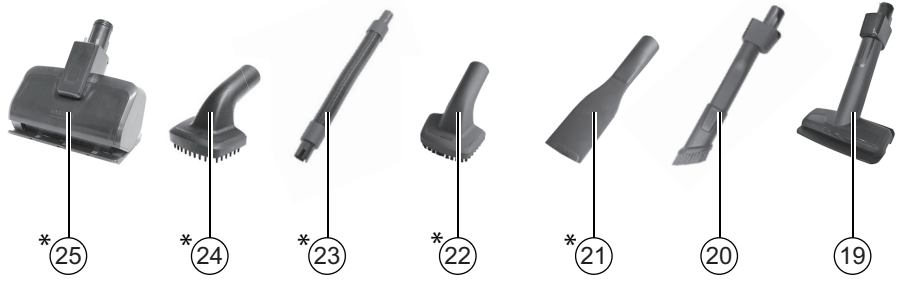
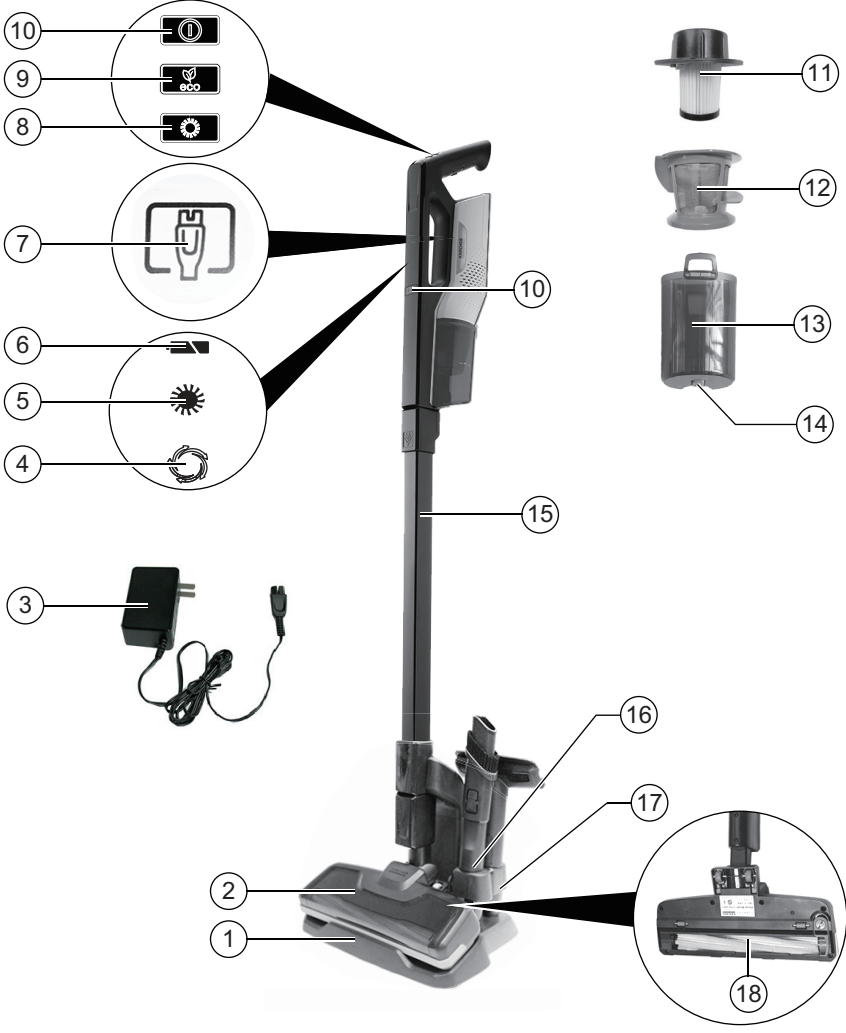

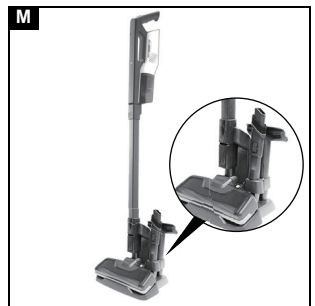
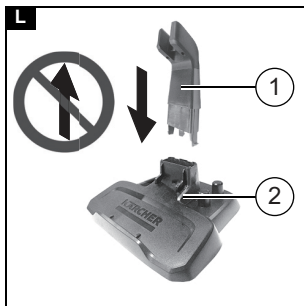
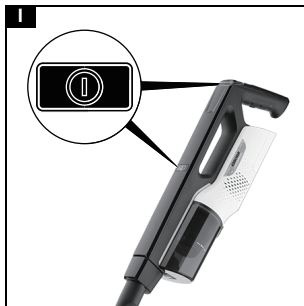
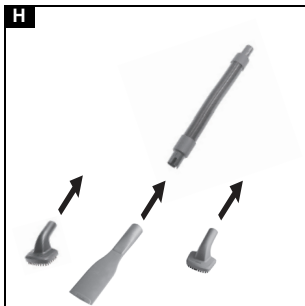
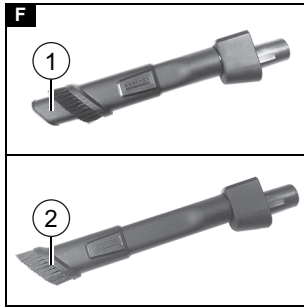
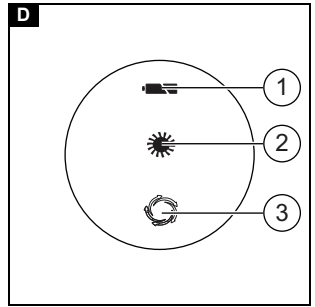
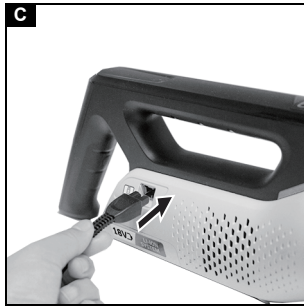
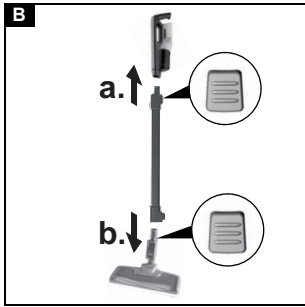

目录

一般性注意事项	5
预期用途	5
环境保护	5
质量保证	5
附件和备件	5
运输	5
安全提示 真空吸尘器	5
设备描述	7
组装	7
操作	7
储存	8
维护和保养	8
故障排除	9
技术数据	10

一般性注意事项



在您第一次使用设备之前，请先阅读本操作说明书原件 and 所附的安全提示，并遵守。

为日后使用或其他所有者使用方便请妥善保管两份手册。

预期用途

这款通用型真空吸尘器专供家庭使用，而非商用吸尘器。制造商对因使用不当或误操作造成的吸尘器损坏不承担任何责任。这款通用型真空吸尘器只能与以下附件一起使用：

- 原装过滤器
- 原装配件、附件和专用附件。

这款通用型真空吸尘器不适合用于以下情况：

- 吸走人或动物身上的灰尘。
- 吸掉：
 - 小的活的生物（比如苍蝇、蜘蛛等）。
 - 对健康有害的物质、有锋利边缘的物质，或是热的、发光的物质。
 - 潮湿或液态物质。
 - 易燃易爆物质和气体。

环境保护



包装材料可以回收利用。请按照环保要求处理包装。



电气和电子设备含有宝贵的可利用的材料以及诸如电池、蓄电池或油等

若使用不当或处理错误会对人体健康和环境造成潜在性危险的组成部分。为了

设备按规定运行，需要这些组件。用符号标记的设备不得与生活垃圾一同处理。

内部材料提示 (REACH)

最新的内部材料信息请您在如下链接中查找：www.kaercher.com/REACH

质量保证

我们的主管销售公司所发布的质量保证条件在每个国家均适用。在质量保证期内，如果您的产品发生了任何故障，我们都将为您提供免费维修，但是这种故障应当是由于机身材料或制造上的缺陷造成的。如属质量保证情况，请凭发票联系贵方经销商或就近联系获得授权的客户服节点。（地址详见背面。）

附件和备件

只允许使用原厂附件和备件，它们可以确保设备安全无故障地运行。

关于附件和备件的信息参见

www.kaercher.com。

运输

这款吸尘器的电池已经过测试，符合国际运输的相关规定，因此可以通过陆运/海运运输。

安全提示 真空吸尘器



在您第一次使用设备之前，请先阅读本安全提示和操作说明书原件。并遵守。为日后使用或其他所有者使用方便，请妥善保管两份手册。

- 除了操作说明书里的提示外，还要遵守法律上一般安全规定和意外事故防范规定。
- 设备上相应的警告、指示标志为无风险的运行提供重要提示。

危险等级

△ 危险

提示导致人员重伤或死亡的直接威胁性危险。

△ 警告

提示可能导致人员重伤或死亡的危险状况。

△ 小心

提示可能导致轻度伤害的危险状况。

注意

提示可能产生财产损失的危险状况。

安全搬运

△ 危险

窒息危险。让儿童远离包装薄膜。

⚠ 警告

有感官能力、意识或精神能力障碍人员或者缺少经验和知识的人员，只有当受到看管或者向其传授如何安全可靠使用设备并理解由此产生的危险时方才可以使用该设备。

超过八岁的儿童由负责其安全的人员指导如何使用或照看下并且理解由此产生的危险的前提下才允许运行设备。

照看好儿童，以确保他们不用设备玩耍。

儿童只有在监督下才允许进行清洁和用户保养。

⚠ 小心

设备运行期间不可无人看管。

注意

如无过滤器不要吸入，否则设备可能受损。保护设备免受外部天气、潮湿和受热的影响。

触电的危险

⚠ 危险

不得将可导电的物品诸如螺丝刀或类似物品插入设备的充电插座中。

不得接触触点或电线。

蓄电池不得承受强光辐射、受热及火烤。

决不能用湿手触及电源插头或者插座。

设备只能连接到交流电上。电源电压必须跟型号标牌上给出的电压一致。

电源电压必须跟型号标牌上给出的电压一致。

不得将设备浸泡在水中。

必须通过故障电流保护开关（最大 30 mA）才能运行本设备。

切勿轧过、挤压或穿过锋利的边缘拖拽电源接线电缆，否则会造成损坏。

避免与从损坏电池溢出的液体接触。接触时必须立即用水冲洗液体并且接触到眼睛时另外咨询医生。

⚠ 警告

仅限使用随附的原装充电器或者经 KÄRCHER 公司许可的充电器给设备充电。

立即用原装部件更换带充电电线的受损充电器。

执行所有保养与维护工作之前关闭设备并且拔下电源插头。

本设备只能由专业电工根据 IEC 60364-1 标准连接到电气接口上。

不要打开电池组。维修只能由合格的人员进行。

所有连接软管的螺纹套管接头都必须拧紧。

⚠ 小心

只允许经过授权的客户服务人员进行维修工作和在电气零部件上进行工作。

注意

不得使用研磨剂、玻璃清洁剂或通用清洁剂进行清洁。

其他危险

⚠ 危险

禁止在有爆炸危险的区域运行设备。

存在爆炸危险

- 不得抽取易燃气体、液体或粉尘。
 - 不得抽取活性金属颗粒（比如铝、锰或锌）。
 - 不得抽取未经稀释的酸或碱。
 - 不得抽取正在燃烧或余烬未灭的物体。
- 另外，上述物质也会造成设备材料腐蚀。

⚠ 警告

存在受伤危险。不得靠近头部使用吸嘴和吸管进行吸尘。

⚠ 小心

为了避免事故和伤害，搬运时必须注意设备的重量。

设备倾倒造成意外事故或损坏。使用本设备或在设备边工作时，务必确保稳定的站姿。

安全装置

⚠ 小心

安全装置缺失或被改动过

安全装置用于保护您的安全。

不得变更或不用安全装置。

充电器

使用以下适配器：

- 设备类型：1. 198-251.0 / 1. 198-271.0
D-□-C (PS05) 6. 195-089.0
充电器
- 设备类型：1. 198-252.0 / 1. 198-272.0
D-□-C (PS05) 6. 195-088.0
充电器
- 设备类型：1. 198-253.0
D-□-C (PS05) 6. 195-090.0
充电器

⚠ 警告

仅限使用随附的原装充电器或者经 KÄRCHER 公司许可的充电器给设备充电。

设备描述

图示见折页。

图 A

- ① 底座（有存储支架的存储底座）
- ② 电动地刷
- ③ 充电器
- ④ 全速模式指示灯
- ⑤ 地刷运作指示灯
- ⑥ 充电 / 电量指示灯
- ⑦ 充电接口
- ⑧ 地刷开关
- ⑨ 节能模式开关
- ⑩ ON/OFF 开关
- ⑪ HEPA 12 过滤器
- ⑫ 旋风罩
- ⑬ 尘杯
- ⑭ 尘杯解锁按钮
- ⑮ 延长管
- ⑯ 组合扁吸存储架
- ⑰ 织物吸头存储架
- ⑱ 滚刷
- ⑲ 织物吸头
- ⑳ 组合扁吸
- ㉑ 车用扁吸*（选装附件，取决于配置）
- ㉒ 吸尘毛刷*（选装附件，取决于配置）
- ㉓ 可伸缩软管*（选装附件，取决于配置）
- ㉔ 宠物毛梳吸头*（选装附件，取决于配置）
- ㉕ 电动除螨吸头*（选装附件，取决于配置）

组装

1. 将延长管插入真空吸尘器。

图 B

拆除只需按解锁按钮，将延长管拔出即可。

2. 将延长管插入电动地刷。

图 B

拆除只需按解锁按钮，将电动地刷拔出即可。

操作

提示

如果存在过热危险，设备会自动关闭。确保滚刷工作时不存在任何阻碍。

充电

提示

- 充电过程中，设备不工作。
 - 充电时间约为 3 - 4 小时。
1. 将充电器的连接器插入充电接口。

图 C

2. 将充电器的电源线连接到电源。
充电过程会自动开始。
3. 充电过程完成后，从电源上拔出充电器的电源线。

指示灯

图 D

- ① 充电 / 电量指示灯
- ② 地刷运作指示灯
- ③ 全速模式指示灯

下表描述了吸尘器上 LED 指示灯的含义：

指示灯	状态 / 颜色	描述
充电 / 电量指示灯	闪烁（绿色）	充电中
	常亮（绿色）	电池电量超过 10%。
	常亮（红色）	电池电量低于 10%。
地刷运作指示灯	点亮	地刷的滚刷正在工作。
	熄灭	地刷的滚刷停止工作。
全速模式指示灯	点亮	吸尘器正在高速运行。
	熄灭	吸尘器正在低速运行。

使用附件

地板真空吸尘器

图 E

- 装上电动地刷。
用于清洁地毯、地板等。
- 装上织物吸头。
用于清洁软垫家具、床垫、挑花窗帘等。
- 装上组合扁吸。

图 F

- ① 用于清洁接头处、门窗的沟槽和小的缝隙等。
- ② 用于小心清洁精细的物品，比如书架、手工艺品等。

手持式真空吸尘器

图 G

- 装上宠物毛梳吸头。
用于清洁动物的死皮细胞和碎毛。
装上可伸缩软管可以增加吸尘器长度。

图 H

- 装上车用扁吸。
用于清洁车内的污垢/ 灰尘等。
装上可伸缩软管可以增加吸尘器长度。

图 H

- 装上吸尘毛刷。
用于清洁墙壁、窗帘、家具的缝隙等。
装上可伸缩软管可以增加吸尘器长度。

图 H

- 装上组合扁吸。

图 F

- ① 用于清洁接头处、门窗的沟槽和小的缝隙等。
 - ② 用于小心清洁精细的物品，比如书架、手工艺品等。
- 装上织物吸头。
用于清洁软垫家具、床垫、挑花窗帘等。
 - 装上电动除螨吸头。
用于清洁床垫和枕头上的螨虫 / 灰尘等。

操作

1. 将真空吸尘器放在需要清洁的地面上。
2. 按下开关键开始进行吸尘。
此时吸尘器为高速运行。

图 I

3. 按下节能模式开关，
吸尘器变为低速运行。

图 J

4. 按下地刷开关，可以关闭或打开电动地刷。

图 K

调节吸力

通过节能模式开关，在吸尘的同时可以调节吸力。

图 J

- 节能模式关闭：吸尘器高速运行，全速模式指示灯亮起。
- 节能模式开启：吸尘器低速运行，全速模式指示灯熄灭。

储存

提示

- 将吸尘器存放在干燥的室内。
- 存放时要注意吸尘器的重量。
- 不可拆卸存储支架。

1. 将存储支架插入存储底座。

图 L

- ① 存储支架
 - ② 存储底座
2. 将吸尘器插入收纳底座中。

图 M

3. 将充电器、组合扁吸和织物吸头放入附件收纳盒内。

维护和保养

提示

- 所有滤网和尘杯都装好后才能使用吸尘器。
- 务必更换有瑕疵的过滤器或无法再清洁的过滤器。

在对设备进行任何操作之前：

1. 关闭设备。
2. 从电源插座上拔下电源。

清洁 HEPA 12 过滤器 / 旋风罩，并清空尘杯

提示

- 如果无法清洁 HEPA 12 过滤器，则必须将其更换。
- 切勿用电吹风对 HEPA 12 过滤器和旋风罩进行干燥。

1. 解锁尘杯，并将尘杯拔出。

图 N

2. 从尘杯上拔下 HEPA 12 过滤器和旋风罩。

图 O

3. 顺时针方向转动旋风罩，将 HEPA 12 过滤器和旋风罩分离。

图 P

4. 将 HEPA 12 过滤器和旋风罩放在自来水下清洗。

图 Q

5. 将 HEPA 12 过滤器和旋风罩完全控干。
6. 清空尘杯内的灰尘，并用布擦拭尘杯内部。

图 R

清洁 / 更换滚刷

1. 用一枚硬币或一字螺丝刀将滚刷拆下。
2. 清洁 / 更换滚刷。
3. 将已清洁的或新的滚刷插入地刷中，并将滚刷固定到位。
确保滚刷固定到位。

故障排除

在对设备进行任何操作之前：

1. 关闭设备。

2. 从电源插座上拔下电源。

故障帮助

故障原因常常很简单，借助下述概述就能自行解决。如有疑问或是这里没有列出的故障，则请您联系授权的客户服务处。

故障	原因	排除方法
吸力降低。/ 有异常声或工作噪声变大。	尘杯灰尘满了。 过滤器被堵住。	1 检查尘杯。 2 清空并清洁尘杯和过滤器。 3 检查并清洁旋风罩。
设备不工作。	电池电量几乎用完。	1 给电池充电。
	设备存在过热风险。	1 检查尘杯是否被堵住。 2 清洁尘杯。 3 再次启动设备。
地刷自动关闭。	地刷存在过热风险。	1 检查滚刷是否被卡住，并清洁滚刷。 2 再次启动设备。

技术数据

		1. 198- 251. 0	1. 198- 271. 0	1. 198- 252. 0	1. 198- 272. 0	1. 198- 253. 0
电源连接						
电源电压	V	110 - 240	110 - 240	110 - 240	110 - 240	110 - 240
电源频率	Hz	50 - 60	50 - 60	50 - 60	50 - 60	50 - 60
电池工作电压	V	18	18	18	18	18
充电器输出电压	V	22	22	22	22	22
充电电流	A	0.75	0.75	0.75	0.75	0.75
电池类型		Li-ion	Li-ion	Li-ion	Li-ion	Li-ion
防护等级		II	II	II	II	II
额定功率	W	175	175	175	175	175
设备性能						
尘杯容积	l	0.2	0.2	0.2	0.2	0.2
真空吸尘（分钟）	kPa	12	12	12	12	12
电池充满电时的工作时间	h	0.17 - 0.5	0.17 - 0.5	0.17 - 0.5	0.17 - 0.5	0.17 - 0.5
HEPA 过滤器		HEPA 12	HEPA 12	HEPA 12	HEPA 12	HEPA 12
声功率级 L _{WA}	dB(A)	83	83	83	83	83
尺寸和重量						
重量（不带附件）	kg	≈ 1	≈ 1	≈ 1	≈ 1	≈ 1
长度	mm	270	270	270	270	270
宽度	mm	139	139	139	139	139
高度	mm	1060	1060	1060	1060	1060
地板吸嘴效果						
工作电压	V	18	18	18	18	18
额定消耗功率	W	15	15	15	15	15

保留技术更改的权利。

目錄

一般性提示.	11
預期用途.	11
環境保護.	11
品質保證.	11
附件和備件.	11
運輸.	11
安全提示 真空吸塵器.	11
設備描述.	13
裝配.	13
操作.	13
儲存.	14
維修保養.	14
疑難排解.	14
技術資料.	15

一般性提示



 在您第一次使用設備之前，請閱讀原版操作說明書與隨附的安全提示，並遵守之。
為日後使用或其他所有者使用方便，請妥善保管這兩本小冊子。

預期用途

此通用真空吸塵器僅為私人居家使用而設計，不適合用於商業用途。如因使用或操作不當造成損壞，製造商對此概不負責。
本通用真空吸塵器只使用：

- 原配篩檢程式
 - 原配備件、附件和特殊附件。
- 本通用真空吸塵器不適用於：
- 為人或動物吸塵。
 - 吸取：
 - 小生物（如蒼蠅、蜘蛛等）。
 - 對健康有害的物質、邊緣鋒利的物質，或者發熱或灼熱物質。
 - 潮濕物質或液體物質。
 - 易燃易爆物質和氣體。

環境保護



包裝材料可回收利用。請按照環保要求處理包裝。



電氣和電子設備含有寶貴的可再利用的材料以及諸如電池、蓄電池或油等。若使用不當或處理錯誤會對人體健康和環境造成潛在性危險的成分。為了設備能正確的運作，需要這些元件。用符號標記的設備不得與生活垃圾一同處理。

內部材料指示 (REACH)

最新的內部材料資訊請參見：

www.kaercher.com/REACH

品質保證

我們的負責銷售的公司所發佈的品質保證條件在每個國家均適用。在品質保證期內，如果您的產品發生了任何故障，我們都將為您提供免費維修，但是這種故障應當是由於機身材料或製造上的缺陷造成的。如屬品質保證情況，請憑發票聯絡貴方經銷商或就近聯絡取得授權的客戶服務點。（地址詳見背面。）

附件和備件

只允許使用原廠附件和備件，以確保設備安全無故障地運行。

關於附件和備件的資訊請參見

www.kaercher.com。

運輸

電池已按照國際運輸相關規定進行測試且已可出貨。

安全提示 真空吸塵器



在您第一次使用設備之前，請先閱讀本安全提示和原版操作說明書，並遵守之。為日後使用或其他所有者使用方便，請妥善保管兩份手冊。

- 除了操作說明書裡的提示外，還請務必遵守法律上一般的安全規定與意外事故防範規定。
- 此外還請留意設備上的警告與提示，以保證運作的安全。

危險等級

△ 危險

會導致人員重傷或死亡的嚴重危險狀況。

△ 警告

可能會導致人員重傷或死亡的危險狀況。

△ 小心

可能會導致輕度傷害的危險狀況。

注意

可能會導致財物損失的危險狀況。

安全操作

△ 危險

窒息危險。勿讓兒童取得設備之塑膠包裝。

△ 警告

有感官能力、意識或精神能力障礙人員或者缺少經驗和知識的人員，只有當受到監

督或者向其傳授如何安全可靠使用設備並理解由此產生的危險時，方可使用本設備。針對超過八歲的兒童，應由負責其安全的人員進行使用指導或監督，並且在理解由此產生的危險後才允許運行設備。

照看好兒童，以確保他們不用設備玩耍。兒童只有在監督下才允許進行清潔和使用。保養。

△ 小心

設備在運作時，絕不離開設備。

注意

禁止使用未配備過濾器的此設備，否則可能導致此裝置損壞。

保護此設備免受極端天氣條件、潮濕和發熱的影響。

電擊危險

△ 危險

不得將可導電的物品諸如螺絲刀或類似物品插入設備的充電插座中。

不得接觸觸點或電線。

蓄電池不得承受強光輻射、受熱及火烤。

切勿用濕手觸及電源插頭或者插座。

只能使用交流電源。電源之電壓必須與銘牌上標示之電壓一致。

銘牌上所示的電壓必須與電源電壓相匹配。請勿將此設備浸入水中。

務必經過漏電斷路器（最大 30 mA）運作本設備。

請勿破壞電源連接線，例如碾壓、壓碎或在尖銳邊緣上拉動此電源線。

避免與損壞的電池所溢出的液體接觸。不慎接觸必須立即用水沖洗液體，並在接觸到眼睛的情況下，另外諮詢醫生。

△ 警告

僅限使用隨附的原廠充電器或者經 KÄRCHER 公司許可的充電器對設備充電。

立即用原廠部件更換帶充電電線的受損充電器。

進行維修保養前，應立即關閉此設備並拔下電源插頭。

只將設備接上由電子專業人員依 IEC 60364-1 標準裝設的電路連接器。

不要打開電池組。維修只能由合格的人員進行。

所有連接軟管的螺紋介面都必須密封。

△ 小心

僅讓原廠指定之客服中心進行修理工作和檢修電路部位。

注意

請勿使用洗滌劑、玻璃或多功能清潔劑進行清潔。

其他風險

△ 危險

本設備不能在有爆炸危險的區域運作。

爆炸風險

- 禁止使用此設備吸取易燃氣體、液體或粉塵。
- 禁止使用此設備吸取活性金屬粉塵（如鋁、鎂、鋅）。
- 禁止使用此設備吸取稀釋的鹽水或酸類。
- 禁止使用此設備吸取燃燒或陰燃的物體 / 物質。

這些物質會腐蝕此設備上使用的材料。

△ 警告

受傷風險。不得靠近頭部附近使用吸嘴和吸管。

△ 小心

為了防止事故或傷害，必須在運輸時觀察此設備的重量。

設備傾倒造成意外事故或損壞。使用本設備或在設備邊工作時，務必確保穩定的站姿。

安全裝置

△ 小心

丟失或修改安全裝置

安全裝置用於保護你自身的安全。

禁止修改或繞過安全裝置。

充電器

使用以下轉接器：

- 設備類型：1.198-251.0 / 1.198-271.0
D-□-C (PS05) 6.195-089.0
充電器
- 設備類型：1.198-252.0 / 1.198-272.0
D-□-C (PS05) 6.195-088.0
充電器
- 設備類型：1.198-253.0
D-□-C (PS05) 6.195-090.0
充電器

△ 警告

僅限使用隨附的原廠充電器或者經 KÄRCHER 公司許可的充電器對設備充電。

設備描述

圖示見折頁

圖A

- ① 底座（有存儲支架的存儲底座）
- ② 地板吸嘴
- ③ 充電器
- ④ 全速模式指示燈
- ⑤ 地刷運作指示燈
- ⑥ 充電 / 電池指示燈
- ⑦ 充電介面
- ⑧ 地刷開關
- ⑨ 節能模式開關
- ⑩ ON / OFF 開關
- ⑪ HEPA 12 過濾器
- ⑫ 旋風罩
- ⑬ 塵杯
- ⑭ 塵杯解鎖按鈕
- ⑮ 延長管
- ⑯ 組合扁吸存儲架
- ⑰ 織物扁吸存儲架
- ⑱ 滾刷
- ⑲ 織物吸頭
- ⑳ 組合扁吸
- ㉑ 車用扁吸*（選配件，取決於配置）
- ㉒ 吸塵毛刷*（選配件，取決於配置）
- ㉓ 軟管*（選配件，取決於配置）
- ㉔ *寵物毛梳吸頭*（選配件，取決於配置）
- ㉕ 電動除蟎吸頭*（選配件，取決於配置）

裝配

1. 將延長管插入吸塵器。

圖B

若要移除，請按解鎖按鈕，並拔下延長管。

2. 將延長管插入電動地刷。

圖B

拆卸時，按解鎖按鈕，拔下電動地刷。

操作

提示

如有過熱危險，該設備將自動關閉。確保滾刷沒有任何阻塞。

充電

提示

- 電器在充電過程中無法運作。
- 充電時間大約 3~4 小時。

1. 將充電器的連接器插入充電介面。
圖C
2. 將充電器電源線連接到電源。
充電過程自動開啟。
3. 充電過程完成後，將充電器的電源線從電源拔下。

指示燈

圖D

- ① 充電 / 電池指示燈
- ② 地刷運作指示燈
- ③ 全速模式指示燈

下表說明充電器 LED 指示燈的含義：

指示燈	狀態 / 顏色	說明
充電 / 電池指示燈	閃爍（綠色）	充電
	恆亮（綠色）	電量高於 10%。
	恆亮（紅色）	電量低於 10%。
地刷運作指示燈	開	電動地刷的滾刷正在運轉。
	關	電動地刷的滾刷停止。
全速模式指示燈	開	電器高速運作中。
	關	電器低速運作中。

使用配件：

地板吸塵器

圖E

- 裝上電動地刷。
用於清潔地毯、地板等
- 接上織物吸頭。
用於清洗軟墊家具、床墊、窗簾等。
- 裝上組合扁吸。

圖F

- ① 用於清洗接頭、門窗堵塞點、小縫等。
- ② 用於仔細清洗精緻物品，如書櫃、工藝品等

手持式吸塵器

圖G

- 接上寵物毛梳吸頭。
用於清潔寵物的死皮細胞和掉落毛髮。
您可以使用可伸縮軟管延長長度。

圖H

- 安裝車用扁吸。
用於清潔車內的污垢/灰塵等
您可以使用可伸縮軟管延長長度。

圖H

- 安裝吸塵毛刷。
用於清潔牆面、窗簾、家具縫隙等
您可以使用可伸縮軟管延長長度。

圖H

- 裝上組合扁吸。

圖F

- ① 用於清洗接頭、門窗堵塞點、小縫等。
 - ② 用於仔細清洗精緻物品，如書櫃、工藝品等
- 接上織物吸頭。
用於清洗軟墊家具、床墊、窗簾等。
 - 連接電動除蟎吸頭。
於清潔床墊和枕頭中的塵蟎/灰塵等。

操作

1. 將真空吸塵器放在待清潔的表面。
2. 按ON / OFF 開關開始吸塵。
電器高速運作中。

圖I

3. 按節能模式開關。
電器低速運作中。

圖J

4. 按下地刷開關以打開或關閉電動地刷。

圖K

調整抽吸力

您可透過以下兩種方式在吸塵時調整吸力。

圖J

- 節能模式關閉：電器以高速運行，全速模式指示燈開啟。
- 節能模式開啟：電器以低速運行，全速模式指示燈關閉。

儲存

提示

- 將設備存放在乾燥的室內。
 - 存放時考慮設備的重量。
 - 不可拆卸存儲支架。
1. 將存儲支架插入存儲底座。

圖L

- ① 存儲支架
 - ② 存儲底座
2. 將電器插入底座。

圖M

3. 將充電器、組合扁吸和織物吸頭放入存儲架。

維修保養

提示

- 使用此設備前應安裝完所有過濾器 and 塵杯。
- 必須更換有缺陷的過濾器以及無法再清洗的過濾器。

操作此設備之前：

1. 關閉設備。
2. 從電源插座上拔下電源線。

清潔 HEPA 12 過濾器 / 旋風蓋並清空塵杯

提示

- 如果 HEPA 12 過濾器無法清洗，則必須更換。
- 不要使用吹風機乾燥 HEPA 12 過濾器和旋風罩。

1. 解開塵杯並拉出來。

圖N

2. 從塵杯上拔下 HEPA 12 過濾器和旋風罩。

圖O

3. 順時針旋轉旋風罩，將 HEPA 12 過濾器與旋風罩分開。

圖P

4. 在流水下清洗 HEPA 12 過濾器和旋風罩蓋。

圖Q

5. 讓 HEPA 12 過濾器和旋風罩完全乾燥。
6. 清空塵杯，內部用布往下擦。

圖R

清潔 / 更換滾刷

1. 用硬幣或一字螺絲起子取下滾刷。

圖S

2. 清潔 / 更換滾刷。
3. 將已清潔或新滾刷插入電動地刷中，然後將滾刷固定到位。

確保滾刷正確安裝。

疑難排解

操作此設備之前：

1. 關閉設備。
2. 從電源插座上拔下電源線。

疑難排解指南

故障原因通常較為簡單，可參照以下概述部分自行處理。如有疑問，或遇到此處未提及的故障，請聯絡授權的客服中心。

故障	原因	排除方法
吸力下降。/ 聲音異常或運轉噪音變大。	塵杯已滿。 過濾器堵塞。	1 檢查塵杯。 2 清空並清潔塵杯和過濾器。 3 檢查並清潔旋風罩。
設備無法使用	電池幾乎耗盡。	1 電池充電
	電器有過熱的危險。	1 檢查塵杯是否堵塞。 2 清潔塵杯。 3 再次啟動設備。
電動地刷自動關閉。	有過熱的危險。	1 檢查滾刷是否堵塞，並清潔滾刷。 2 再次啟動設備。

技術資料

		1. 198- 251. 0	1. 198- 271. 0	1. 198- 252. 0	1. 198- 272. 0	1. 198- 253. 0
電源連接						
主電源電壓	V	110 - 240	110 - 240	110 - 240	110 - 240	110 - 240
主電源頻率	Hz	50 - 60	50 - 60	50 - 60	50 - 60	50 - 60
電池工作電壓	V	18	18	18	18	18
充電器輸出電壓	V	22	22	22	22	22
充電器輸出電流	A	0.75	0.75	0.75	0.75	0.75
電池類型		Li-ion	Li-ion	Li-ion	Li-ion	Li-ion
防護等級		II	II	II	II	II
額定消耗功率	W	175	175	175	175	175
裝置性能						
塵杯容量	l	0.2	0.2	0.2	0.2	0.2
真空度(最小)	kPa	12	12	12	12	12
電池充滿電時的操作時間	h	0.17 - 0.5	0.17 - 0.5	0.17 - 0.5	0.17 - 0.5	0.17 - 0.5
HEPA 過濾器		HEPA 12	HEPA 12	HEPA 12	HEPA 12	HEPA 12
聲功率級 L_{WA}	dB(A)	83	83	83	83	83
尺寸和重量						
重量(無配件)	kg	≈ 1	≈ 1	≈ 1	≈ 1	≈ 1
長度	mm	270	270	270	270	270
寬度	mm	139	139	139	139	139
高度	mm	1060	1060	1060	1060	1060
地板吸嘴效果						
電池工作電壓	V	18	18	18	18	18
額定消耗功率	W	15	15	15	15	15

保留技術更改權！

Contents

General notes	16
Intended use	16
Environmental protection	16
Warranty	16
Accessories and spare parts	16
Transportation	16
Safety instructions Vacuum cleaner ..	16
Description of the appliance	18
Assembly	19
Operation	19
Storage	20
Care and maintenance	20
Troubleshooting	21
Technical data	22

General notes



Read these original operating instructions and the enclosed safety instructions before using the device for the first time. Act in accordance with them.

Keep both books for future reference or for future owners.

Intended use

This universal vacuum cleaner is intended for private use at home and not for commercial purposes. The manufacturer is not liable for any damage that may occur on account of improper use or incorrect operation. Use the universal vacuum cleaner only with:

- Original filters
- Original spare parts, accessories and special accessories.

The universal vacuum cleaner is **not** suitable for:

- Vacuuming off human beings or animals.
- Vacuuming up:
 - Small living creatures (e.g. flies, spiders, etc.).
 - Substances that are harmful for health, have sharp edges or are hot or glowing.
 - Moist or liquid substances.
 - Easily flammable or explosive substances and gases.

Environmental protection



The packing materials can be recycled. Please dispose of packaging in accordance with the environmental regulations.



Electrical and electronic appliances contain valuable, recyclable materials and often components such as batteries, rechargeable batteries or oil, which - if handled or disposed of incorrectly - can pose a potential threat to human health and the environment. However, these components are required for the correct operation of the appliance. Appliances marked by this symbol are not allowed to be disposed of together with the household rubbish.

Notes on the content materials (REACH)

Current information on content materials can be found at: www.kaercher.com/REACH

Warranty

The warranty conditions issued by our relevant sales company apply in all countries. We shall remedy possible malfunctions on your appliance within the warranty period free of cost, provided that a material or manufacturing defect is the cause. In a warranty case, please contact your dealer (with the purchase receipt) or the next authorised customer service site.

(See overleaf for the address)

Accessories and spare parts

Only use original accessories and original spare parts. They ensure that the appliance will run fault-free and safely.

Information on accessories and spare parts can be found at www.kaercher.com.

Transportation

The battery has been tested in accordance with the relevant rules for international transport and can be transported / shipped.

Safety instructions Vacuum cleaner



Read these safety instructions and the original operating instructions before using the device for the first time. Act in accordance with them.

Keep the two booklets for future reference or for future owners.

- You also need to take into consideration the general safety regulations and accident prevention guidelines of the legislator in addition to the notes in the operating instructions.
- Warnings and information notices attached to the device provide important information for hazard-free operation.

Hazard levels

⚠ DANGER

Indication of an imminent threat of danger that will lead to severe injuries or even death.

⚠ WARNING

Indication of a potentially dangerous situation that may lead to severe injuries or even death.

⚠ CAUTION

Indication of a potentially dangerous situation that may lead to minor injuries.

ATTENTION

Indication of a potentially dangerous situation that may lead to damage to property.

Safe handling

⚠ DANGER

Risk of asphyxiation. Keep packaging film out of the reach of children.

⚠ WARNING

Persons with reduced physical, sensory or mental capabilities, or those with a lack of experience and knowledge, are only allowed to use the appliance if they are supervised or have been instructed with respect to using the appliance safely, and understand the resultant dangers involved.

Children from the age of 8 may use the appliance if they are supervised or have been instructed in its use by a person responsible for their safety, and if they have understood the resultant dangers involved.

Children must be supervised to prevent them from playing with the appliance.

Children may only perform cleaning work and user maintenance under supervision.

⚠ CAUTION

Never leave the device unsupervised while it is in operation.

ATTENTION

Never use the device without a filter, this can lead to device damage.

Protect the device from extreme weather conditions, moisture and heat.

Risk of electric shock

⚠ DANGER

Never insert conductive objects, e.g. screwdrivers or similar, into the charging socket on the appliance.

Never touch contacts or lines.

Do not expose the battery to strong sunlight, heat or fire.

Never touch the mains plug and socket with wet hands.

Only connect the device to alternating current. The voltage indicated on the type plate must match the voltage of the power source.

The voltage indicated on the type plate must match the voltage of the power source.

Do not immerse the device in water.

Only operate the device via a fault current protection switch (maximum 30 mA).

Do not damage the mains connection cable by running it over, crushing it or pulling it across sharp edges.

Avoid contact with fluid leaking from defective batteries. Immediately rinse off the fluid using water if contact is made, and also consult a doctor in the event of contact with the eyes.

⚠ WARNING

Only charge the appliance using the original charger enclosed or with a charger approved by KÄRCHER.

Immediately replace a damaged charger together with charging cable with an original part.

Switch off the device immediately and remove the mains plug before performing any care and service work.

Only connect the device to an electrical connection which has been set up by a qualified electrician as per IEC 60364-1.

Do not open the battery pack. Repairs are only to be carried out by qualified personnel.

The screw connections of all connection hoses must be leak-tight.

⚠ CAUTION

Have repair work and work on electrical components carried out by the authorised customer service only.

ATTENTION

Do not use scouring agents, glass or multi-purpose cleaner for cleaning.

Other risks

⚠ DANGER

Operation in explosive atmospheres is prohibited.

Risk of explosion

- Never use the device to vacuum up combustible gases, liquids or dusts.
- Never use the device to vacuum up reactive metal dusts (e.g. aluminium, magnesium, zinc).
- Never use the device to vacuum up undiluted brine or acids.
- Never use the device to vacuum up any burning or smouldering objects/matter.

These substances can corrode the materials in use on the device.

⚠ WARNING

Risk of injury. Do not use the nozzle and suction pipe at head height.

⚠ CAUTION

In order to prevent accidents or injuries, you must observe the weight of the device when transporting it.

Accidents or damage due to the device falling over. Before all actions with or on the device, you must make sure that it is stable.

Safety devices

⚠ CAUTION

Missing or modified safety devices



Safety devices are provided for your own protection.

Never modify or bypass safety devices.



Charger

Use the following adapter:



- Appliance type: 1.198-251.0 / 1.198-271.0

  6.195-089.0 charger

- Appliance type: 1.198-252.0 / 1.198-272.0

  6.195-088.0 charger

- Appliance type: 1.198-253.0

  6.195-090.0 charger

⚠ WARNING

Only charge the appliance using the original charger enclosed or with a charger approved by KÄRCHER.

Description of the appliance

Illustrations on the fold-out page.

Illustration A

- ① Storage dock (storage base with the storage holder)
- ② Floor nozzle
- ③ Charger
- ④ Full speed mode indicator
- ⑤ Floor nozzle indicator
- ⑥ Charging / battery indicator
- ⑦ Charging interface
- ⑧ Floor nozzle button
- ⑨ Energy saving mode button
- ⑩ ON/OFF button
- ⑪ HEPA 12 filter
- ⑫ Cyclone cover
- ⑬ Dust container
- ⑭ Unlock button of dust container
- ⑮ Extension wand
- ⑯ Crevice nozzle on accessory storage
- ⑰ Fabric nozzle on accessory storage
- ⑱ Brush roller
- ⑲ Upholster brush
- ⑳ Crevice nozzle
- ㉑ Car nozzle* (optional accessory, depending on the configuration)
- ㉒ Dusting brush* (optional accessory, depending on the configuration)
- ㉓ Flexible hose* (optional accessory, depending on the configuration)
- ㉔ *Pet brush* (optional accessory, depending on the configuration)
- ㉕ Mattress nozzle* (optional accessory, depending on the configuration)

Assembly

1. Insert the extension wand into the vacuum cleaner.

Illustration B

For removal, press the unlock button, and unplug the extension wand.

2. Insert the extension wand into the floor nozzle.

Illustration B

For removal, press the unlock button, and unplug the floor nozzle.

Operation

Note

The appliance will be shut down automatically if it is in danger of overheating. Ensure that the brush roller is not blocked in any way.

Charging

Note

- *The appliance does not work during the charging process.*
- *The charging time is approx. 3 - 4 hours.*

1. Insert the connector of the charger into the charging interface.

Illustration C

2. Connect the power cable of the charger to the power supply.

The charging process starts automatically.

3. When the charging process is complete, unplug the power cable of the charger from the power supply.

Indicators

Illustration D

- ① Charging / battery indicator
- ② Floor nozzle indicator
- ③ Full speed mode indicator

The table below describes the meanings of LED indicators on the appliance:

Indicators	Status / Color	Description
Charging / battery indicator	Flashing (green)	Charging
	Always on (green)	Battery power is more than 10 %.
	Always on (red)	Battery power is less than 10 %.
Floor nozzle indicator	On	The brush roller of the floor nozzle is running.
	Off	The brush roller of the floor nozzle is stopped.
Full speed mode indicator	On	The appliance is running at high speed.
	Off	The appliance is running at low speed.

Using accessories

Floor vacuum cleaner

Illustration E

- Attach the floor nozzle.
For cleaning carpets, floor, etc.
- Attach the upholster brush.
For cleaning upholstered furniture, mattresses, laced curtains, etc.
- Attach the crevice nozzle.

Illustration F

- ① For cleaning joints, grooves between doors and windows, tiny slits, etc.
- ② For cleaning delicate objects with care, e.g. bookcases, handicrafts, etc.

Hand-held vacuum cleaner

Illustration G

- Attach the pet brush.
For cleaning dead skin cells, loose hair of the pet.
You can use the flexible hose to extend the length.

Illustration H

- Attach the car nozzle.
For cleaning dirt / dust in the car, etc.
You can use the flexible hose to extend the length.

Illustration H

- Attach the dusting brush.
For cleaning wall surfaces, curtains, gaps in furniture, etc.
You can use the flexible hose to extend the length.

Illustration H

- Attach the crevice nozzle.

Illustration F

- ① For cleaning joints, grooves between doors and windows, tiny slits, etc.
 - ② For cleaning delicate objects with care, e.g. bookcases, handicrafts, etc.
- Attach the upholster brush.
For cleaning upholstered furniture, mattresses, laced curtains, etc.
 - Attach the mattress nozzle.
For cleaning mites / dust in the mattresses and pillows, etc.

Operation

1. Place the vacuum cleaner on the surface to be cleaned.
2. Press the ON/OFF button to start vacuuming up the dust / dirt.
The appliance runs at high speed.

Illustration I

3. Press the energy saving mode button.
The appliance runs at low speed.

Illustration J

4. Press the floor nozzle button to switch the floor nozzle on or off.

Illustration K

Adjust the suction power

You can adjust the suction power while vacuuming via the energy saving mode button.

Illustration J

- Energy saving mode off: The appliance runs at high speed, and the full mode indicator is on.
- Energy saving mode on: The appliance runs at low speed, and the full mode indicator is off.

Storage

Note

- Store the appliance in a dry room.
- Consider the weight of the appliance when storing it.
- The storage holder is not removable.

1. Insert the storage holder into the storage base.

Illustration L

- ① Storage holder
 - ② Storage base
2. Insert the appliance into the storage dock.

Illustration M

3. Put the charger, the crevice nozzle and the upholster brush into accessory storage.

Care and maintenance

Note

- Use the appliance only when all filters and the dust container are installed.
- Defective filters and filters that can no longer be cleaned must be replaced.

Before doing any work on the appliance:

1. Switch off the appliance.
2. Unplug the power supply from the power outlet.

Cleaning the HEPA 12 filter / cyclone cover and emptying the dust container

Note

- If the HEPA 12 filter cannot be cleaned, it must be replaced.
- Do not dry the HEPA 12 filter and the cyclone cover using a hair dryer.

1. Unlock the dust container, and pull out the dust container.

Illustration N

2. Unplug the HEPA 12 filter and the cyclone cover from the dust container.

Illustration O

3. Turn the cyclone cover clockwise, and separate the HEPA 12 filter from the cyclone cover.

Illustration P

4. Clean the HEPA 12 filter and cyclone cover under running water.

Illustration Q

5. Allow the HEPA 12 filter and cyclone cover to dry completely.
6. Empty the dust container, and rub down inside it using a cloth.

Illustration R

Cleaning / replacing the brush roller

1. Remove the brush roller using a coin or a straight screwdriver.
 2. Clean / replace the brush roller.
 3. Insert the cleaned or new brush roller into the floor nozzle, and fix the brush roller into the place.
- Ensure that the brush roller sits properly.

Illustration S

Troubleshooting

Before doing any work on the appliance:

1. Switch off the appliance.
2. Unplug the power supply from the power outlet.

Troubleshooting guide

Malfunctions often have simple causes that you can remedy yourself using the following overview. When in doubt, or in the case

of malfunctions not mentioned here, please contact your authorised Customer Service.

Fault	Possible cause	Remedy
Suction capacity decreases. / Abnormal sound or operating noise which becomes louder.	Dust container is full. Filter is clogged.	1 Check the dust container. 2 Empty and clean the dust container and filter. 3 Check and clean the cyclone cover.
The appliance does not run.	Battery is nearly empty. The appliance is in danger of overheating.	1 Charge the battery. 1 Check whether the dust container is clogged. 2 Clean the dust container. 3 Switch the appliance on again.
The floor nozzle is shut down automatically.	It is in danger of overheating.	1 Check whether the brush roller is blocked, and clean the brush roller. 2 Switch on the appliance again.

Technical data

		1.198- 251.0	1.198- 271.0	1.198- 252.0	1.198- 272.0	1.198- 253.0
Electrical connection						
Mains voltage	V	110 - 240	110 - 240	110 - 240	110 - 240	110 - 240
Power frequency	Hz	50 - 60	50 - 60	50 - 60	50 - 60	50 - 60
Working voltage of the battery	V	18	18	18	18	18
Voltage of charger	V	22	22	22	22	22
Current consumption	A	0.75	0.75	0.75	0.75	0.75
Battery type		Li-ion	Li-ion	Li-ion	Li-ion	Li-ion
Protection class		II	II	II	II	II
Nominal power	W	175	175	175	175	175
Device performance data						
Dust container capacity	l	0.2	0.2	0.2	0.2	0.2
Vacuum (min.)	kPa	12	12	12	12	12
Operating time when battery is fully charged in normal operation	h	0.17 - 0.5	0.17 - 0.5	0.17 - 0.5	0.17 - 0.5	0.17 - 0.5
HEPA-Filter		HEPA 12	HEPA 12	HEPA 12	HEPA 12	HEPA 12
Sound power level L_{WA}	dB(A)	83	83	83	83	83
Dimensions and weights						
Weight (without accessories)	kg	≈ 1	≈ 1	≈ 1	≈ 1	≈ 1
Length	mm	270	270	270	270	270
Width	mm	139	139	139	139	139
Height	mm	1060	1060	1060	1060	1060
Floor nozzle Performance						
Working voltage of the battery	V	18	18	18	18	18
Rated power input	W	15	15	15	15	15

Subject to technical modifications.

차례

일반 지시 사항	23
사용 목적	23
환경보호	23
보증	23
부대 용품 및 예비품	23
운반	23
안전 지침 진공 청소	23
장치 설명	25
조립	25
작동	26
보관	27
관리 및 정비	27
문제 해결	28
기술 데이터	29

일반 지시 사항



장치를 처음 사용하기 전에 이 사용 설명서 원본과 동봉된 안전 지침을 읽으십시오. 이 내용에 따라 사용하십시오.

나중에 또 보거나 다음 장비 주인이 참고할 수 있도록 이 두 설명서를 잘 보관해 두시기 바랍니다.

사용 목적

이 범용 진공청소기는 가정용이며, 상업적인 용도로 사용할 수 없습니다. 제조사는 부적절한 사용이나 잘못된 작동으로 인해 발생한 손상에 대한 책임을 지지 않습니다. 반드시 범용 진공청소기를 다음 부속품과 함께 사용하십시오.

- 순정 필터
- 여분의 순정 부품, 액세서리 및 특수 액세서리

범용 진공청소기는 다음의 용도로 사용할 수 없습니다.

- 사람이나 동물에게서 먼지 제거
- 다음을 흡입:
 - 파리, 거미 등의 작은 생물체
 - 건강에 해롭거나, 끝이 날카롭거나, 뜨겁거나 빛나는 물체
 - 젖은 물체 또는 액체
 - 가연성 또는 폭발성이 높은 물체 및 가스

환경보호



포장재는 재활용이 가능합니다. 포장재는 친환경적으로 폐기하시기 바랍니다.



전기장치 및 전자장치에는 재활용이 가능한 소중한 자원이 포함되어 있으며, 잘못 취급하거나 또는 잘못 폐기할 경우 건강 및 환경에 잠재적 위험이 될 수 있는, 예를 들어 배터리, 전지 또는 오일과 같은 구성요소가 포함되어 있습니다. 하지만 이런 구성요소는 장치의 원활한 가동에 필수적인 요소입니다. 이 심벌이 표시된 장치는 가정용 쓰레기로 폐기하지 말아야 합니다.

내용물에 대한 주의사항(REACH)

내용물에 대한 최신 정보는 다음을 참조하십시오: www.kaercher.com/REACH

보증

어느 나라에서나 당사의 공인 마케팅 회사들이 발표한 보증 조건이 적용됩니다. 장비에 고장이 생기면 보증 기간 내에는, 재료나 제조상의 결함이 그 원인인 한, 무료로 수리해 드립니다. 보증 건이 생긴 경우 구매 영수증을 판매점이나 가장 가까운 공인 고객 서비스 센터에 제시하시기 바랍니다. (주소는 뒷면에 있습니다)

부대 용품 및 예비품

오리지널 부대 용품 및 오리지널 예비품만 사용하십시오. 이런 부품만 안전하고 원활한 장비 사용을 보장합니다.

부대 용품 및 예비품에 대한 정보는 다음 웹사이트에 설명되어 있습니다

www.kaercher.com.

운반

배터리는 국제 운송에 관한 규정에 따라 테스트를 완료했으며 운반/배송할 수 있습니다.

안전 지침 진공 청소



장비를 처음 사용하기 전 먼저 본 사용 설명서 원본을 숙독하십시오. 이 내용에 따라 사용하십시오. 나중에 또 보거나 다음 장비 주인이 참고할 수 있도록 이 두 설명서를 잘 보관해 두시기 바랍니다.

- 사용설명서의 지침 외에도 법률에 따른 일반 안전규정 및 사고예방규정의 내용도 준수해야 합니다.
- 장비에 부착된 경고 및 정보 라벨은 위험하지 않은 작동을 위한 중요한 정보를 제공합니다.

위험의 단계

△ 위험

심각한 신체상해 또는 사망에 이르게 하는 급박한 위험을 알리는 표시.

△ 경고

심각한 신체상해 또는 사망에 이르게 하는 급박한 위험을 알리는 표시.

△ 주의

경미한 상해를 발생시킬 수 있는 위험한 상황을 알리는 표시.

유의

대물피해를 발생시킬 수 있는 위험한 상황을 알리는 표시.

안전한 취급

△ 위험

절식 위험. 포장 호일은 어린이들이 접근할 수 없게 하십시오.

△ 경고

신체적, 감각적 또는 정신적 능력이 저하된 사람 또는 지식이나 경험이나 부족한 사람은, 위임을 받은 경우 또는 장비의 안전한 사용과 관련하여 교육을 받고 사용 시 발생하는 위험에 대해 이해하는 경우에만 장비의 사용이 허용됩니다.

안전 담당자가 사용법을 알려주거나 또는 감독하는 경우 또는 어린이가 사용 시 위험에 대해 이해하는 경우, 8세 이상의 어린이는 본 장비를 사용할 수 있습니다.

아이들이 장비를 가지고 장난치지 못하도록 감독하십시오.

어린이는 감독하는 사람이 있는 경우에만 청소 및 유지보수 작업을 할 수 있습니다.

△ 주의

장비가 작동하는 동안에는 장비를 감시 없이 홀로 두지 마십시오.

유의

장치가 손상될 수 있으므로 장치를 필터 없이 사용하지 마십시오.

극한 기후 조건, 습기와 열기로부터 장치를 보호하십시오.

감전 위험

△ 위험

예를 들어 스크루 드라이버 또는 이와 유사한 전도성 물체는 절대 장비 충전소켓에 넣지 마십시오.

절대 접점 또는 전선을 잡지 마십시오.

강한 햇빛, 열 및 불에 전지를 노출하지 마세요.

젖은 손으로 전원 플러그 및 소켓을 잡지 마십시오.

장비는 교류전류에만 연결하십시오. 명판에 기재된 전압과 전원의 전압은 일치해야만 합니다.

명판에 기재된 전압과 전원의 전압은 일치해야만 합니다.

장치를 물에 담그지 마십시오.

장비는 오류 전류 회로 차단기(최대 30mA)를 통해서만 작동하십시오.

주 전원 연결 케이블을 깔거나 밟고 지나가거나, 저그려뜨리거나, 날카로운 모서리에 대고 당기는 등의 손상을 가하지 마십시오. 고장난 전지에서 유출된 액체에 접촉하지 마십시오. 접촉 시 물로 즉시 액체를 씻어내고 눈에 접촉한 경우에는 의사를 방문하십시오.

△ 경고

장비는 동봉된 순정 충전기 또는 KÄRCHER에서 승인한 충전기로만 충전하십시오.

충전 케이블이 포함된 손상된 충전기는 즉시 순정품으로 교환하십시오.

장치를 관리하거나 수리하기 전에 즉시 장치를 끄고 주 전원 연결 플러그를 빼십시오.

장비는 IEC 60364-1에 따라 전기 전문가가 연결한 전기 연결에만 연결하십시오. 배터리 팩을 열지 마십시오. 수리는 자격이 있는 인원에 의해 진행되어야 합니다. 연결 호스의 볼트 체결부에서 누출이 없어야 합니다.

△ 주의

수리 작업 및 전기 부품 작업은 공식 고객 센터에 의뢰하십시오.

유의

마모성 용제, 유리 세정제 또는 다목적 세정제를 사용하여 세척하지 마십시오.

기타 위험

△ 위험

폭발 위험이 있는 영역에서의 작동은 금지됩니다.

폭발 위험

- 가연성 가스, 액체 또는 먼지를 장치로 흡입하지 마십시오.
- 알루미늄, 마그네슘, 아연 등의 활성 금속 분진을 장치로 흡입하지 마십시오.
- 희석되지 않은 소금물이나 산을 장치로 흡입하지 마십시오.
- 연소 중이거나 끓고 있는 물체/물질을 장치로 흡입하지 마십시오.

이러한 물질은 장치의 재질을 부식시킬 수 있습니다.

△ 경고

부상 위험. 노즐과 흡입 파이프를 머리 높이까지 들어올려 사용하지 마십시오.

△ 주의

운반 시 장치의 무게를 고려하여 사고 및 부상을 예방하십시오.

장비가 넘어짐으로 인한 사고 또는 손상을 방지하기 위해 장비를 사용하거나 장비 근처에서 작업하기 전에는 항상 안전성을 확보해야 합니다.

안전 장치

△ 주의

존재하지 않거나 또는 변경된 안전 장치

안전 장치는 사용자를 보호하는 데 사용됩니다.

안전 장치를 변경하거나 제거하지 마십시오.

충전기

다음 어댑터를 사용하십시오.

- 장치 유형: 1.198-251.0/1.198-271.0

D-□-C [PS05] 6.195-089.0

충전기

- 장치 유형: 1.198-252.0/1.198-272.0

D-□-C [PS05] 6.195-088.0

충전기

- 장치 유형: 1.198-253.0

D-□-C [PS05] 6.195-090.0

충전기

△ 경고

장비는 동봉된 순정 충전기 또는 KÄRCHER에서 승인한 충전기로만 충전하십시오.

장치 설명

접이식 페이지에 나와있는 그림 설명입니다.

도해A

- ① 보관용 도크(보관용 받침대 및 보관용 홀더)
- ② 바닥용 노즐
- ③ 충전기
- ④ 초고속 모드 표시기
- ⑤ 바닥용 노즐 표시기
- ⑥ 충전/배터리 표시기
- ⑦ 충전 인터페이스
- ⑧ 바닥용 노즐 버튼
- ⑨ 절전 모드 버튼
- ⑩ 전원 버튼
- ⑪ HEPA 12 필터
- ⑫ 사이클론 덮개
- ⑬ 먼지통
- ⑭ 먼지통 잠금 해제 버튼
- ⑮ 연장 막대
- ⑯ 액세서리 보관대에 거치된 틸트용 노즐
- ⑰ 액세서리 보관대에 거치된 섬유용 노즐
- ⑱ 브러시 롤러
- ⑲ 가구용 브러시
- ⑳ 틸트용 노즐
- ㉑ 차량용 노즐*(구성에 따라 제공되는 액세서리 옵션)
- ㉒ 먼지 제거 브러시*(구성에 따라 제공되는 액세서리 옵션)
- ㉓ 연성 호스*(구성에 따라 제공되는 액세서리 옵션)
- ㉔ *반려동물용 브러시*(구성에 따라 제공되는 액세서리 옵션)
- ㉕ 매트리스용 노즐*(구성에 따라 제공되는 액세서리 옵션)

조립

1. 연장 막대를 진공청소기에 삽입합니다.

도해B

분리하려면 잠금 해제 버튼을 누른 다음 연장 막대를 빼내십시오.

2. 연장 막대를 바닥용 노즐에 삽입합니다.

도해B

분리하려면 잠금 해제 버튼을 누른 다음 바닥용 노즐을 빼내십시오.

작동

참고

장치가 과열되면 자동으로 멈춥니다. 브러시 롤러가 막혀 있지 않도록 하십시오.

충전

참고

- 충전 중에는 장치가 작동하지 않습니다.
 - 충전 시간은 3~4시간 정도 소요됩니다.
1. 충전기 커넥터를 충전 인터페이스에 삽입합니다.

도해C

2. 충전기의 전원 케이블을 전원 장치에 연결합니다.
그러면 충전이 자동으로 시작됩니다.
3. 충전이 완료되면 충전기의 전원 케이블을 전원 장치에서 빼냅니다.

표시기

도해D

- ① 충전/배터리 표시기
- ② 바닥용 노즐 표시기
- ③ 초고속 모드 표시기

아래 표에는 장치의 LED 표시등에 대한 설명이 나와 있습니다.

표시기	상태/색상	설명
충전/배터리 표시기	점멸 (초록색)	충전 중
	점등 (초록색)	배터리 전원이 10% 이상입니다.
	점등 (빨간색)	배터리 전원이 10% 미만입니다.
바닥용 노즐 표시기	꺼짐	바닥용 노즐의 브러시 롤러가 작동 중입니다.
	꺼짐	바닥용 노즐의 브러시 롤러가 작동 중지되었습니다.
초고속 모드 표시기	꺼짐	장치가 고속으로 작동 중입니다.
	꺼짐	장치가 저속으로 작동 중입니다.

액세서리 사용

바닥용 진공청소기

도해E

- 바닥용 노즐을 부착합니다 (카펫, 바닥 청소용).
- 가구용 브러시를 부착합니다 (덮개가 있는 가구, 매트리스, 레이스 커튼 청소용).
- 틈새용 노즐을 부착합니다.

도해F

- ① 접합부, 문과 창문 틈새, 좁은 틈 청소용.
- ② 책장, 수공예품 등 섬세하게 다루어야 하는 정교한 물품 청소용.

휴대용 진공청소기

도해G

- 반려동물용 브러시를 부착합니다 (반려동물의 각질, 털 청소용).
연성 호스를 사용하여 길이를 연장할 수 있습니다.

도해H

- 차량용 노즐을 부착합니다 (차량의 오염, 먼지 청소용).
연성 호스를 사용하여 길이를 연장할 수 있습니다.

도해I

- 먼지 제거 브러시를 부착합니다 (벽면, 커튼, 가구 틈새 청소용).
연성 호스를 사용하여 길이를 연장할 수 있습니다.

도해J

- 틈새용 노즐을 부착합니다.

도해F

- ① 접합부, 문과 창문 틈새, 좁은 틈 청소용.
 - ② 책장, 수공예품 등 섬세하게 다루어야 하는 정교한 물품 청소용.
- 가구용 브러시를 부착합니다 (덮개가 있는 가구, 매트리스, 레이스 커튼 청소용).
 - 매트리스용 노즐을 부착합니다 (매트리스와 베개 등의 진드기/먼지 청소용).

작동

1. 청소할 표면 위로 진공청소기를 가져갑니다.
2. 전원 버튼을 눌러 먼지/오염 흡입을 시작합니다.
장치가 고속으로 작동합니다.

도해I

3. 절전 모드 버튼을 누르십시오.
장치가 저속으로 작동합니다.
4. 바닥용 노즐을 켜거나 끄려면 바닥용 노즐 버튼을 누르십시오.

도해K

흡입력 조정

절전 모드 버튼을 눌러 흡입력을 조정할 수 있습니다.

도해J

- 절전 모드를 끄면 장치가 고속으로 작동하며 초고속 모드 표시기가 켜집니다.
- 절전 모드를 켜면 장치가 저속으로 작동하며 초고속 모드 표시기가 꺼집니다.

보관

참고

- 장치를 건조한 곳에 보관하십시오.
- 보관 시 장치의 무게를 감안하여 보관하십시오.
- 보관용 홀더는 분리할 수 없습니다.

1. 보관용 홀더를 보관용 받침대에 넣으십시오.

도해L

- ① 보관용 홀더
- ② 보관용 받침대
2. 장치를 장착 브래킷에 삽입합니다.

도해M

3. 충전기, 틸새용 노즐과 가구용 브러시를 액세서리 보관대에 거치합니다.

관리 및 정비

참고

- 반드시 모든 필터와 먼지통이 장착된 후에 장치를 사용하십시오.
- 결함이 있는 필터와 더 이상 청소할 수 없는 필터는 교체해야 합니다.

장치 작동 전 확인 사항:

1. 장치를 끕니다.
2. 콘센트에서 전원 케이블을 빼냅니다.

HEPA 12 필터/사이클론 덮개 청소 및 먼지통 비우기

참고

- 청소할 수 없는 HEPA 12 필터는 교체해야 합니다.
- 헤어드라이어로 HEPA 12 필터와 사이클론 덮개를 팔리지 마십시오.

1. 먼지통의 잠금을 해제한 다음 먼지통을 당겨 빼냅니다.

도해N

2. 먼지통에서 HEPA 12 필터와 사이클론 덮개를 빼냅니다.

도해O

3. 사이클론 덮개를 시계 방향으로 돌려 사이클론 덮개와 HEPA 12 필터를 분리합니다.

도해P

4. HEPA 12 필터와 사이클론 덮개를 흐르는 물에 씻어냅니다.

도해Q

5. HEPA 12 필터와 사이클론 덮개를 완전히 말립니다.

6. 먼지통을 비우고 천으로 안쪽을 문질러 닦습니다.

도해R

브러시 롤러 세척/교체하기

1. 동전이나 일자형 스크루드라이버를 사용하여 브러시 롤러를 분리합니다.

도해S

2. 브러시 롤러를 세척/교체합니다.
3. 세척한 브러시 롤러나 새로운 브러시 롤러를 바닥용 노즐에 삽입하고 브러시 롤러를 다시 끼웁니다.

브러시 롤러가 올바르게 장착되었는지 확인합니다.

문제 해결

장치 작동 전 확인 사항:

2. 콘센트에서 전원 장치를 빼냅니다.

1. 장치를 끕니다.

문제 해결 가이드

오작동은 종종 단순한 원인으로 발생합니다. 다음은 사용자가 직접 해결할 수 있는 개괄적 내용입니다. 잘 모르거나 여기에서

언급되지 않은 오작동의 경우 공인 고객 서비스 부서에 연락하십시오.

결함	원인	해결
흡입력이 약해졌습니다. / 이상 소음이 들리거나 작동 소음이 점점 더 커집니다.	먼지통이 가득 찼습니다. 필터가 막혔습니다.	1 먼지통을 확인하십시오. 2 먼지통과 필터를 비우고 청소하십시오. 3 사이클론 덮개를 확인하고 청소하십시오.
장치가 작동하지 않습니다.	배터리가 거의 방전되었습니다.	1 배터리를 충전하십시오.
	장치가 과열되었습니다.	1 먼지통이 막혔는지 확인하십시오. 2 먼지통을 청소하십시오. 3 장치를 다시 켭니다.
바닥용 노즐이 자동으로 멈춥니다.	바닥용 노즐이 과열되었습니다.	1 브러시 롤러가 막혔는지 확인하고 청소하십시오. 2 장치를 다시 켭니다.

기술 데이터

		1.198- 251.0	1.198- 271.0	1.198- 252.0	1.198- 272.0	1.198- 253.0
전원 연결						
주 전압	V	110 - 240	110 - 240	110 - 240	110 - 240	110 - 240
주 주파수	Hz	50 - 60	50 - 60	50 - 60	50 - 60	50 - 60
배터리 동작 전압	V	18	18	18	18	18
충전기 전압	V	22	22	22	22	22
충전 전류	A	0.75	0.75	0.75	0.75	0.75
배터리 유형		Li-ion	Li-ion	Li-ion	Li-ion	Li-ion
보호 등급		II	II	II	II	II
정격 입력	W	175	175	175	175	175
장치 성능						
먼지통 용량	l	0.2	0.2	0.2	0.2	0.2
진공 청소(분)	kPa	12	12	12	12	12
배터리가 완충된 경우 작동 시간	h	0.17 - 0.5	0.17 - 0.5	0.17 - 0.5	0.17 - 0.5	0.17 - 0.5
HEPA 필터		HEPA 12	HEPA 12	HEPA 12	HEPA 12	HEPA 12
음향 출력 레벨 L _{WA}	dB(A)	83	83	83	83	83
치수와 중량						
중량(액세서리 없음)	kg	≈ 1	≈ 1	≈ 1	≈ 1	≈ 1
길이	mm	270	270	270	270	270
너비	mm	139	139	139	139	139
높이	mm	1060	1060	1060	1060	1060
플로어 노즐 성능						
배터리 동작 전압	V	18	18	18	18	18
소비전력	W	15	15	15	15	15

기술 수정에 따라 변경될 수 있습니다.

Daftar Isi

Informasi umum	30
Tujuan penggunaan	30
Perlindungan lingkungan	30
Garansi	30
Aksesori dan suku cadang	30
Pengangkutan	30
Petunjuk Keselamatan Penyedot debu	31
Deskripsi alat	33
Pemasangan	33
Pengoperasian	33
Penyimpanan	34
Perawatan dan pemeliharaan	35
Penyelesaian masalah	35
Data teknis	36

Informasi umum



Baca panduan pengoperasian asli dan petunjuk keselamatan yang disertakan sebelum menggunakan perangkat Anda untuk pertama kalinya. Ikuti langkah-langkah sebagaimana dijelaskan.

Simpan kedua dokumen tersebut untuk digunakan di kemudian waktu atau untuk pemilik selanjutnya.

Tujuan penggunaan

Pengisap debu universal ini ditujukan untuk penggunaan pribadi di rumah dan bukan untuk tujuan komersial. Produsen tidak bertanggung jawab atas kerusakan yang mungkin terjadi karena penggunaan yang tidak benar atau pengoperasian yang tidak tepat. Gunakan pengisap debu universal hanya dengan:

- Filter orisinal
- Suku cadang, aksesori, dan aksesori khusus orisinal.

Pengisap debu universal **tidak** cocok untuk:

- Mengisap bagian/seluruh tubuh manusia atau binatang.
- Mengisap:
 - Makhluk hidup kecil (misalnya lalat, laba-laba, dll.).
 - Zat yang berbahaya bagi kesehatan, memiliki ujung yang tajam, atau panas atau berpijar.

- Lembap atau zat cair.
- Bahan mudah terbakar atau peledak dan gas.

Perlindungan lingkungan



Bahan kemasan dapat didaur ulang. Buang kemasan dengan cara yang ramah lingkungan.



Perangkat elektrik dan elektronik berisi bahan bernilai yang dapat didaur ulang dan sering kali memiliki komponen seperti baterai atau oli yang dapat menimbulkan potensi bahaya terhadap kesehatan manusia dan lingkungan jika ditangani atau dibuang dengan salah. Namun komponen tersebut penting untuk pengoperasian perangkat yang baik. Perangkat yang ditandai dengan simbol ini tidak boleh dibuang bersama sampah rumah tangga.

Petunjuk tentang zat yang terkandung (REACH)

Informasi terkini tentang zat yang terkandung dapat Anda temukan di: www.kaercher.de/REACH

Garansi

Di setiap negara, akan berlaku garansi yang dikeluarkan oleh perusahaan penjualan kami yang bertanggung jawab. Kami akan memperbaiki kerusakan perangkat yang mungkin ada selama masa garansi secara gratis, asalkan disebabkan oleh kerusakan bahan atau kesalahan produksi. Untuk keperluan garansi, tunjukkan bukti pembelian ke dealer atau pusat layanan resmi terdekat. (Untuk alamat, lihat halaman belakang)

Aksesori dan suku cadang

Gunakan hanya aksesori asli dan suku cadang asli karena dapat memberikan pengoperasian perangkat yang aman dan bebas gangguan.

Untuk informasi tentang aksesori dan suku cadang, kunjungi www.kaercher.com.

Pengangkutan

Baterai telah diuji sesuai dengan peraturan yang berlaku untuk pengangkutan internasional dan dapat diangkut/dikirim.

Petunjuk Keselamatan Penyedot debu



Bacalah petunjuk keselamatan ini dan panduan

pengoperasian asli sebelum Anda menggunakan perangkat untuk pertama kalinya. Ikuti langkah-langkah sebagaimana dijelaskan. Simpan kedua dokumen tersebut untuk digunakan di lain waktu atau untuk diserahkan kepada pemilik berikutnya.

- Di samping petunjuk yang ada pada panduan pengoperasian ini, perhatikan juga peraturan keselamatan dan pencegahan kecelakaan yang berlaku.
- Tanda peringatan dan petunjuk yang terdapat pada perangkat memberikan informasi penting mengenai pengoperasian yang aman.

Tingkat bahaya

⚠ BAHAYA

Petunjuk tentang situasi berbahaya yang segera mengancam yang dapat menyebabkan terluka parah atau kematian.

⚠ PERINGATAN

Petunjuk tentang situasi yang mungkin berbahaya yang dapat menyebabkan terluka parah atau kematian.

⚠ HATI-HATI

Petunjuk tentang situasi yang mungkin berbahaya yang dapat menyebabkan cedera ringan.

PERHATIAN

Petunjuk tentang situasi yang mungkin berbahaya yang dapat menyebabkan kerusakan properti.

Penanganan yang aman

⚠ BAHAYA

Risiko kesulitan bernapas. Jauhkan kertas timah pembungkus dari anak-anak.

⚠ PERINGATAN

Perangkat ini boleh digunakan oleh orang yang memiliki keterbatasan kemampuan fisik, panca indera, maupun mental atau memiliki pengalaman maupun pengetahuan yang kurang memadai, asalkan diawasi atau diberitahukan tentang

cara penggunaan yang aman serta memahami bahaya yang dapat diakibatkannya.

Anak-anak di atas 8 tahun dapat mengoperasikan perangkat ini jika telah dilatih atau diawasi dalam penggunaannya oleh orang yang bertanggung jawab atas keselamatan mereka, dan jika telah memahami risiko yang diakibatkan.

Pastikan anak-anak diawasi sehingga tidak bermain-main dengan perangkat ini.

Anak-anak boleh melakukan pembersihan dan pemeliharaan hanya di bawah pengawasan.

⚠ HATI-HATI

Jangan membiarkan perangkat tanpa pengawasan jika perangkat sedang dalam pengoperasian.

PERHATIAN

Jangan pernah menggunakan perangkat tanpa filter karena dapat menyebabkan kerusakan perangkat.

Lindungi perangkat dari kondisi cuaca ekstrem, kelembapan, dan panas.

Risiko sengatan listrik

⚠ BAHAYA

Jangan pernah memasukkan benda konduktif, misalnya obeng atau sejenisnya, ke dalam soket pengisian daya perangkat. Jangan pernah menyentuh kontak atau kabel.

Jangan biarkan baterai terkena sinar matahari kuat, panas, dan api.

Jangan pernah memegang konektor dan soket dengan tangan basah.

Sambungkan perangkat tersebut hanya pada arus bolak balik (AC/Alternating Current). Tegangan yang tertera pada pelat tipe harus sesuai dengan tegangan sumber arus listrik.

Tegangan yang tertera pada pelat tipe harus sesuai dengan tegangan sumber arus listrik.

Jangan merendam perangkat di dalam air. Operasikan perangkat hanya dengan residual current circuit breaker (maksimal 30 mA).

Jangan merusak kabel sambungan utama dengan menginjak-injaknya,

menghancurkannya, atau menariknya melintasi ujung yang tajam. Hindari kontak dengan cairan yang bocor dari unit baterai yang rusak. Bila tersentuh, segera bilas cairan dengan air dan jika mengenai mata, konsultasikan lebih lanjut dengan dokter mata.

⚠ **PERINGATAN**

Hanya isi daya perangkat dengan pengisi daya asli yang disediakan atau pengisi daya yang disetujui oleh KÄRCHER. Segera ganti pengisi daya yang rusak beserta kabelnya dengan pengisi daya asli. Segera matikan perangkat dan lepaskan steker utama sebelum melakukan pekerjaan perawatan dan servis. Sambungkan perangkat hanya pada sambungan listrik yang dibuat oleh ahli listrik resmi berdasarkan IEC 60364-1. Jangan membuka set baterai. Perbaikan hanya boleh dilakukan oleh petugas resmi. Sambungan sekrup dari semua selang penghubung harus dipasang dengan kuat.

⚠ **HATI-HATI**

Lakukan perbaikan dan pekerjaan pada komponen listrik hanya di pelayanan pelanggan resmi.

PERHATIAN

Jangan gunakan bahan penggosok, pembersih kaca atau multiguna untuk membersihkannya.

Risiko lainnya

⚠ **BAHAYA**

Pengoperasian di area yang berpotensi mengalami ledakan tidak diizinkan.

Risiko ledakan

- Jangan pernah menggunakan perangkat untuk mengisap gas, cairan, atau debu yang mudah terbakar.
- Jangan pernah menggunakan perangkat untuk mengisap debu logam reaktif (misalnya aluminium, magnesium, seng).
- Jangan pernah menggunakan perangkat untuk mengisap air asin atau asam yang tidak larut.

- Jangan pernah menggunakan perangkat untuk mengisap benda/ bahan yang terbakar atau membara. Zat ini dapat menimbulkan korosi pada bahan yang digunakan perangkat.

⚠ **PERINGATAN**

Risiko cedera. Jangan gunakan nosel dan pipa isap pada ketinggian kepala.

⚠ **HATI-HATI**

Untuk mencegah kecelakaan atau cedera, Anda harus memperhatikan berat perangkat saat mengangkatnya. Kecelakaan atau kerusakan akibat jatuhnya perangkat. Anda harus memastikan stabilitas sebelum melakukan seluruh aktivitas dengan atau pada perangkat.

Perlengkapan keselamatan

⚠ **HATI-HATI**

Perlengkapan keselamatan tidak ada atau berbeda

Perlengkapan keselamatan disediakan untuk melindungi Anda.

Jangan pernah memodifikasi atau mengabaikan perlengkapan keselamatan.

Pengisi daya

Gunakan adaptor berikut:

- Tipe alat: 1.198-251.0 / 1.198-271.0
D-□-C PS05 6.195-089.0
Pengisi daya
- Tipe alat: 1.198-252.0 / 1.198-272.0
D-□-C PS05 6.195-088.0
Pengisi daya
- Tipe alat: 1.198-253.0
D-□-C PS05 6.195-090.0
Pengisi daya

⚠ **PERINGATAN**

Hanya isi daya perangkat dengan pengisi daya asli yang disediakan atau pengisi daya yang disetujui oleh KÄRCHER.

Deskripsi alat

Ilustrasi pada halaman lipat.

Gambar A

- ① Dok penyimpanan (dasar penyimpanan dengan wadah penyimpanan)
- ② Nosel lantai
- ③ Pengisi daya
- ④ Indikator mode kecepatan penuh
- ⑤ Indikator nosel lantai
- ⑥ Indikator pengisian daya/baterai
- ⑦ Antarmuka pengisian daya
- ⑧ Tombol nosel lantai
- ⑨ Tombol mode hemat energi
- ⑩ Tombol ON/OFF
- ⑪ Filter HEPA 12
- ⑫ Penutup siklon
- ⑬ Wadah debu
- ⑭ Tombol buka kunci wadah debu
- ⑮ Tongkat sambungan
- ⑯ Nosel celah pada penyimpanan aksesoris
- ⑰ Nosel kain pada penyimpanan aksesoris
- ⑱ Rol sikat
- ⑲ Sikat kain
- ⑳ Nosel celah
- ㉑ Nosel mobil* (aksesori opsional, tergantung pada konfigurasi)
- ㉒ Sikat debu* (aksesori opsional, tergantung pada konfigurasi)
- ㉓ Slang fleksibel* (aksesori opsional, tergantung pada konfigurasi)
- ㉔ *Sikat hewan peliharaan* (aksesori opsional, tergantung pada konfigurasi)
- ㉕ Nosel kasur* (aksesori opsional, tergantung pada konfigurasi)

Pemasangan

1. Masukkan tongkat sambungan ke pengisap debu.

Gambar B

Untuk melepaskan, tekan tombol buka kunci, dan cabut tongkat sambungan.

2. Masukkan tongkat sambungan ke nosel lantai.

Gambar B

Untuk melepaskan, tekan tombol buka kunci, dan cabut nosel lantai.

Pengoperasian

Petunjuk

Alat akan mati secara otomatis jika berada dalam bahaya panas berlebih. Pastikan rol sikat tidak terhalang dalam arah mana pun.

Pengisian daya

Petunjuk

- Alat tidak akan bekerja selama proses pengisian daya.
 - Waktu pengisian daya kira-kira 3 - 4 jam.
1. Masukkan konektor pengisi daya ke dalam antarmuka pengisian daya.

Gambar C

2. Sambungkan kabel daya pengisi daya ke sumber daya listrik.
Proses pengisian daya akan dimulai secara otomatis.
3. Saat proses pengisian daya telah selesai, cabut kabel daya pengisi daya dari sumber daya listrik.

Indikator

Gambar D

- ① Indikator pengisian daya/baterai
 - ② Indikator nosel lantai
 - ③ Indikator mode kecepatan penuh
- Tabel di bawah ini menjelaskan arti indikator LED pada alat:

Indikator	Status / Warna	Deskripsi
Indikator pengisian daya/ baterai	Berkedip (hijau)	Pengisian daya
	Terus menyala (hijau)	Daya baterai lebih dari 10%.
	Terus menyala (merah)	Daya baterai kurang dari 10%.
Indikator nosel lantai	On	Rol sikat nosel lantai sedang bergerak.
	Off	Rol sikat nosel lantai dihentikan.

Indikator	Status / Warna	Deskripsi
Indikator mode kecepatan penuh	On	Alat bekerja dengan kecepatan penuh.
	Off	Alat bekerja dengan kecepatan rendah.

Menggunakan aksesoris Pengisap debu lantai

Gambar E

- Pasang nosel. Untuk membersihkan karpet, lantai, dll.
- Pasang sikat kain. Untuk membersihkan furnitur berlapis kain, kasur, gorden berenda, dll.
- Pasang nosel celah.

Gambar F

- ① Untuk membersihkan engsel, lekukan antara pintu dan jendela, celah kecil, dll.
- ② Untuk membersihkan benda-benda halus dengan hati-hati, misalnya rak buku, kerajinan tangan, dll.

Pengisap debu genggam

Gambar G

- Pasang sikat hewan peliharaan. Untuk membersihkan sel kulit mati dan rambut rontok hewan peliharaan. Anda dapat menggunakan slang fleksibel untuk menambah panjangnya.

Gambar H

- Pasang nosel mobil. Untuk membersihkan kotoran/debu di dalam mobil, dll. Anda dapat menggunakan slang fleksibel untuk menambah panjangnya.

Gambar H

- Pasang sikat debu. Untuk membersihkan permukaan dinding, gorden, celah di furnitur, dll. Anda dapat menggunakan slang fleksibel untuk menambah panjangnya.

Gambar H

- Pasang nosel celah.
- #### Gambar F
- ① Untuk membersihkan engsel, lekukan antara pintu dan jendela, celah kecil, dll.

- ② Untuk membersihkan benda-benda halus dengan hati-hati, misalnya rak buku, kerajinan tangan, dll.
- Pasang sikat kain. Untuk membersihkan furnitur berlapis kain, kasur, gorden berenda, dll.
 - Pasang nosel kasur. Untuk membersihkan tunggau/debu di kasur dan bantal, dll.

Pengoperasian

1. Letakkan pengisap debu di permukaan yang akan dibersihkan.
2. Tekan tombol ON/OFF untuk mulai mengisap debu/kotoran. Alat bekerja dengan kecepatan tinggi.

Gambar I

3. Tekan tombol mode hemat energi. Alat bekerja dengan kecepatan rendah.

Gambar J

4. Tekan tombol nosel lantai untuk mengaktifkan atau menonaktifkan nosel lantai.

Gambar K

Sesuaikan daya isap

Anda dapat menyesuaikan daya isap selama alat mengisap debu melalui tombol mode hemat energi.

Gambar J

- Mode hemat energi nonaktif: Alat bekerja dengan kecepatan tinggi, dan indikator mode penuh menyala.
- Mode hemat energi aktif: Alat bekerja dengan kecepatan rendah, dan indikator mode penuh mati.

Penyimpanan

Petunjuk

- Simpan alat di ruangan yang kering.
 - Pertimbangkan berat alat saat disimpan.
 - Wadah penyimpanan tidak dapat dilepas.
1. Pasang wadah penyimpanan ke dasar penyimpanan.

Gambar L

- ① Wadah penyimpanan
 - ② Dasar penyimpanan
2. Masukkan alat ke dalam wadah pemasangan.

Gambar M

3. Letakkan pengisi daya, nosel celah, dan sikat kain ke tempat penyimpanan aksesori.

Perawatan dan pemeliharaan

Petunjuk

- Hanya gunakan alat saat semua filter dan wadah debu terpasang.
- Filter cacat dan filter yang tidak bisa dibersihkan lagi harus diganti.

Sebelum melakukan pengerjaan pada alat:

1. Matikan alat.
2. Cabut sumber daya listrik dari stopkontak.

Membersihkan filter HEPA 12/ penutup siklon dan mengosongkan wadah debu

Petunjuk

- Filter HEPA 12 yang tidak dapat dibersihkan harus diganti.
 - Jangan mengeringkan filter HEPA 12 dan penutup siklon menggunakan pengering rambut.
1. Buka kunci wadah debu, lalu tarik keluar wadah debu.

Gambar N

2. Cabut filter HEPA 12 dan penutup siklon dari wadah debu.

Gambar O

3. Putar penutup siklon searah putaran jarum jam, dan pisahkan filter HEPA 12 dari penutup siklon.

Gambar P

4. Bersihkan filter HEPA 12 dan penutup siklon di bawah air mengalir.

Gambar Q

5. Biarkan filter HEPA 12 dan penutup siklon hingga kering sepenuhnya.
6. Kosongkan wadah debu, dan gosok bagian dalamnya menggunakan kain.

Gambar R

Membersihkan/mengganti rol sikat

1. Lepas rol sikat menggunakan koin atau obeng lurus.

Gambar S

2. Bersihkan/ganti rol sikat.
 3. Masukkan rol sikat yang sudah bersih atau baru ke dalam nosel lantai, dan kencangkan rol sikat dengan tepat.
- Pastikan rol sikat terpasang dengan benar.

Penyelesaian masalah

Sebelum melakukan pengerjaan pada alat:

1. Matikan alat.

2. Cabut sumber daya listrik dari stopkontak.

Panduan penyelesaian masalah

Gangguan seringkali berasal dari penyebab kecil yang dapat Anda perbaiki sendiri melalui ikhtisar berikut. Jika ragu,

atau gangguan yang terjadi tidak disebutkan di sini, silakan hubungi Layanan Pengguna resmi.

Kesalahan	Penyebab	Perbaikan
Kapasitas pengisapan berkurang. /Suara tidak normal atau kebisingan saat dioperasikan menjadi semakin keras.	Wadah debu penuh. Filter tersumbat.	1 Periksa wadah debu. 2 Kosongkan dan bersihkan wadah debu dan filter. 3 Periksa dan bersihkan penutup siklon.
Alat tidak bekerja.	Baterai hampir habis.	1 Isi daya baterai.
	Alat berada dalam bahaya panas berlebih.	1 Periksa kemungkinan wadah debu tersumbat. 2 Bersihkan wadah debu. 3 Hidupkan alat kembali.
Nosel lantai dinonaktifkan secara otomatis.	Alat berada dalam bahaya panas berlebih.	1 Periksa kemungkinan rol sikat terhalang, dan bersihkan rol sikat. 2 Hidupkan alat kembali.

Data teknis

		1.198- 251.0	1.198- 271.0	1.198- 252.0	1.198- 272.0	1.198- 253.0
Sambungan daya						
Tegangan utama	V	110 - 240	110 - 240	110 - 240	110 - 240	110 - 240
Frekuensi utama	Hz	50 - 60	50 - 60	50 - 60	50 - 60	50 - 60
Tegangan kerja pada baterai	V	18	18	18	18	18
Tegangan pengisi daya	V	22	22	22	22	22
Arus pengisian daya	A	0.75	0.75	0.75	0.75	0.75
Jenis baterai		Li-ion	Li-ion	Li-ion	Li-ion	Li-ion
Kelas perlindungan		II	II	II	II	II
Input daya pengenalan	W	175	175	175	175	175
Kinerja perangkat						
Kapasitas wadah debu	l	0.2	0.2	0.2	0.2	0.2
Vakum (min.)	kPa	12	12	12	12	12
Waktu pengoperasian saat baterai terisi penuh	h	0.17 - 0.5	0.17 - 0.5	0.17 - 0.5	0.17 - 0.5	0.17 - 0.5
Filter HEPA		HEPA 12	HEPA 12	HEPA 12	HEPA 12	HEPA 12
Kekuatan suara tingkat L_{WA}	dB(A)	83	83	83	83	83
Dimensi						
Berat (tanpa aksesoris)	kg	≈ 1	≈ 1	≈ 1	≈ 1	≈ 1
Panjang	mm	270	270	270	270	270
Lebar	mm	139	139	139	139	139
Tinggi	mm	1060	1060	1060	1060	1060
Kinerja nosel lantai						
Tegangan kerja pada baterai	V	18	18	18	18	18
Input daya rata-rata	W	15	15	15	15	15

Tunduk pada modifikasi teknis.

Índice de contenidos

Avisos generales	37
Uso previsto	37
Protección del medioambiente.	37
Garantía	37
Accesorios y recambios	37
Transporte	37
Instrucciones de seguridad la limpiadora vacuo	38
Descripción del aparato	40
Montaje	40
Funcionamiento	40
Almacenamiento	42
Cuidado y mantenimiento	42
Solución de averías	43
Datos técnicos	44

Avisos generales



 Antes de poner en marcha por primera vez el aparato, lea el manual de instrucciones original y las indicaciones de seguridad suministradas. Actúe de acuerdo a ellas.

Conserve estos dos manuales para su uso posterior o para propietarios ulteriores.

Uso previsto

Esta aspiradora universal tiene previsto un uso doméstico en el hogar y no con objetivos comerciales. El fabricante no asume la responsabilidad por ningún daño que pudiera ocurrir debido al uso indebido o al manejo inadecuado. Use la aspiradora universal únicamente con las siguientes piezas:

- Filtros originales
- Piezas de repuesto, accesorios y accesorios especiales originales.

La aspiradora universal **no** es apta para lo siguiente:

- Usarla sobre personas o animales.
- Aspirar lo siguiente:
 - Criaturas pequeñas (p. Ej., moscas, arañas, etc.)
 - Sustancias nocivas para la salud, elementos con bordes filosos o sustancias calientes o brillantes
 - Sustancias húmedas o líquidas
 - Sustancias y gases fácilmente inflamables o explosivos

Protección del medioambiente



Los materiales del embalaje son reciclables. Elimine los embalajes de forma respetuosa con el medioambiente.



Los equipos eléctricos y electrónicos contienen materiales reciclables y, a menudo, componentes, como baterías, acumuladores o aceite, que suponen un riesgo potencial para la salud de las personas o el medioambiente en caso de manipularse o eliminarse de forma inadecuada. Sin embargo, dichos componentes son necesarios para un servicio adecuado del equipo. Los equipos identificados con este símbolo no pueden eliminarse con la basura doméstica.

Avisos sobre sustancias contenidas (REACH)

Encontrará información actual sobre las sustancias contenidas en: www.kaercher.com/REACH

Garantía

En cada país se aplican las condiciones de garantía indicadas por nuestra compañía distribuidora autorizada. Subsanaamos cualquier fallo en su equipo de forma gratuita dentro del plazo de garantía siempre que la causa se deba a un fallo de fabricación o material. En caso de garantía, póngase en contacto con su distribuidor o con el servicio de postventa autorizado más próximo presentando la factura de compra. (Dirección en el reverso)

Accesorios y recambios

Utilice únicamente accesorios y recambios originales, estos garantizan un servicio seguro y fiable del equipo.

Encontrará información sobre los accesorios y recambios en www.kaercher.com.

Transporte

Se hicieron pruebas en la batería conforme a las normas pertinentes para el transporte internacional y puede transportarse/embarcarse.

Instrucciones de seguridad la limpiadora vacuo



Antes de poner en marcha por primera vez el equipo, lea estas instrucciones de seguridad y el manual de instrucciones. Siga dichas instrucciones. Conserve ambos manuales para su uso posterior o para propietarios ulteriores.

- Además de los avisos incluidos en el manual de instrucciones, debe respetar las normativas de seguridad y prevención de accidentes del legislador correspondiente.
- Las placas de advertencia e indicadoras colocadas en el equipo proporcionan indicaciones importantes para un funcionamiento seguro.

Niveles de peligro

⚠ PELIGRO

Aviso de un peligro inminente que produce lesiones corporales graves o la muerte.

⚠ ADVERTENCIA

Aviso de una posible situación peligrosa que puede producir lesiones corporales graves o la muerte.

⚠ PRECAUCIÓN

Aviso de una posible situación peligrosa que puede producir lesiones corporales leves.

⚠ CUIDADO

Aviso de una posible situación peligrosa que puede producir daños materiales.

Manipulación segura

⚠ PELIGRO

Riesgo de asfixia. Mantenga los embalajes fuera del alcance de los niños.

⚠ ADVERTENCIA

Las personas con capacidades físicas, sensoriales o psíquicas limitadas o que carezcan de experiencia y conocimientos sobre el equipo solo pueden utilizar el equipo bajo supervisión o si han recibido formación sobre el uso seguro del equipo y han comprendido los peligros existentes.

Los niños mayores de 8 años pueden utilizar el equipo si han recibido formación sobre su uso por parte de una persona responsable de su seguridad o si están bajo

supervisión de un adulto y comprenden los peligros existentes.

Se debe supervisar a los niños para asegurarse de que no jueguen con el aparato.

Los niños solo pueden realizar la limpieza y el mantenimiento bajo supervisión.

⚠ PRECAUCIÓN

Nunca deje el equipo sin supervisión durante el servicio.

⚠ CUIDADO

Nunca use el dispositivo sin un filtro, ya que esto puede dañarlo.

Proteja el dispositivo contra condiciones climáticas extremas, humedad y calor.

Riesgo de descarga eléctrica

⚠ PELIGRO

Nunca introduzca objetos conductores, como desatornilladores o similares, en la terminal de carga del equipo.

Nunca toque los contactos ni los cables.

No someta la batería a radiación solar, calor ni fuego.

Nunca toque los conectores de red y enchufes con las manos húmedas.

Solo conecte el equipo a corriente alterna. La tensión indicada en la placa de características debe coincidir con la tensión de la fuente de corriente.

La tensión indicada en la placa de características debe coincidir con la tensión de la fuente de corriente.

No sumerja el dispositivo en agua.

Maneje el equipo solo mediante un interruptor de corriente de defecto (máximo 30 mA).

No dañe el cable de alimentación arrollándolo, aplastándolo o moviéndolo sobre bordes filosos.

Evite el contacto con los líquidos que salen de las baterías defectuosas. En caso de contacto, limpie el líquido con agua y, en caso de contacto con los ojos, póngase en contacto con un médico.

⚠ ADVERTENCIA

Cargue la batería únicamente con el cargador original suministrado o con un cargador autorizado por KÄRCHER.

Sustituya inmediatamente un cargador dañado con cable de carga por un componente original.

Apague el dispositivo de inmediato y desenchufe el cable de alimentación antes de realizar todo trabajo de servicio y mantenimiento.

Solo conecte el equipo a una conexión eléctrica instalada por un electricista formado conforme a IEC 60364-1.

No abra la batería. Solo personal calificado debe realizar las reparaciones.

La atornilladura de todas las mangueras de conexión debe ser estanca.

⚠ PRECAUCIÓN

Solo el servicio de atención al cliente autorizado puede realizar las tareas de reparación y otras tareas en los componentes eléctricos.

CUIDADO

No use agentes abrasivos, ni limpiadores de vidrio o multiuso para la limpieza.

Otros riesgos

⚠ PELIGRO

Queda prohibido su uso en entornos explosivos.

Riesgo de explosiones

- Nunca use el dispositivo para aspirar gases, líquidos o polvos combustibles.
- Nunca use el dispositivo para aspirar polvos de metales reactivos (p. ej., aluminio, magnesio, zinc).
- Nunca use el dispositivo para aspirar ácidos o salmuera sin diluir.
- Nunca use el dispositivo para aspirar objetos o sustancias ardientes o encendidas.

Estas sustancias pueden corroer los materiales que se usan en el dispositivo.

⚠ ADVERTENCIA

Riesgo de lesiones No use la boquilla ni el tubo de succión a la altura de la cabeza.

⚠ PRECAUCIÓN

A fin de prevenir accidentes o lesiones al transportar el dispositivo, debe tener en cuenta el peso de este.

La caída del equipo puede producir accidentes o daños. Antes de cualquier tarea, debe adoptar una postura equilibrada con el equipo.

Dispositivos de seguridad

⚠ PRECAUCIÓN

Dispositivo de seguridad faltantes o modificados

Los dispositivos de seguridad velan por su seguridad.

Nunca modifique ni manipule los dispositivos de seguridad.

Cargador

Use el siguiente adaptador:

- Tipo del aparato: 1,198-251,0 / 1,198-271,0

⚡  PS05 6,195-089,0

Cargador

- Tipo del aparato: 1,198-252,0 / 1,198-272,0

⚡  PS05 6,195-088,0

Cargador

- Tipo del aparato: 1,198-253,0

⚡  PS05 6,195-090,0

Cargador

⚠ ADVERTENCIA

Cargue la batería únicamente con el cargador original suministrado o con un cargador autorizado por KÄRCHER.

Descripción del aparato

Ilustraciones en la página desplegable.

Figura A

- ① Plataforma de almacenamiento (base de almacenamiento con soporte de almacenamiento)
- ② Boca para pisos
- ③ Cargador
- ④ Indicador de modo de velocidad máxima
- ⑤ Indicador de boca para piso
- ⑥ Indicador de carga/batería
- ⑦ Interfaz de carga
- ⑧ Botón de boca para piso
- ⑨ Botón de modo de ahorro de energía
- ⑩ Interruptor ON/OFF (Encendido/Apagado)
- ⑪ Filtro HEPA 12
- ⑫ Cubierta ciclón
- ⑬ Contenedor de polvo
- ⑭ Destabar el botón del contenedor de polvo
- ⑮ Vara de extensión
- ⑯ Boca para grietas en almacenamiento accesorio
- ⑰ Boca para telas en almacenamiento accesorio
- ⑱ Rodillo de cepillo
- ⑲ Cepillo para tapizados
- ⑳ Boca para grietas
- ㉑ Boca para autos* (accesorio opcional, depende de la configuración)
- ㉒ Boca para sacudir el polvo* (accesorio opcional, depende de la configuración)
- ㉓ Boca flexible* (accesorio opcional, depende de la configuración)
- ㉔ Boca para mascotas* (accesorio opcional, depende de la configuración)
- ㉕ Boca para colchón* (accesorio opcional, depende de la configuración)

Montaje

1. Introduzca la vara de extensión en la aspiradora.

Figura B

Para sacarla, presione el botón para desbloquear y desconecte la vara de extensión.

2. Introduzca la vara de extensión en la boca para pisos.

Figura B

Para sacarla, presione el botón para desbloquear y desconecte la boca para pisos.

Funcionamiento

Nota

El aparato se apagará automáticamente si existen riesgos de recalentamiento. Asegúrese que el rodillo de cepillo no esté obstruido de alguna forma.

Cargando

Nota

- *El aparato no funciona durante el proceso de carga.*
- *El tiempo de carga es aproximadamente de 3 a 4 horas.*

1. Introduzca el conector del cargador en la interfaz de carga.

Figura C

2. Conecte el cable de alimentación del cargador a la red eléctrica.
El proceso de carga comienza automáticamente.
3. Cuando el proceso de carga esté completo, desconecte el cable de alimentación del cargador de la red eléctrica.

Indicadores

Figura D

- ① Indicador de carga/batería
- ② Indicador de boca para piso
- ③ Indicador de modo de velocidad máxima

La siguiente tabla describe el significado de los indicadores LED del aparato:

Indicadores	Estado/Color	Descripción
Indicador de carga/batería	Intermitente (verde)	Cargando
	Continuo (verde)	La carga es más del 10%
	Continuo (rojo)	La carga es menos del 10%
Indicador de boca para piso	Encendido	El rodillo de cepillo de la boca para piso está en funcionamiento.
	Apagado	El rodillo de cepillo de la boca para piso paró.
Indicador de modo de velocidad máxima	Encendido	El aparato está funcionando a alta velocidad.
	Apagado	El aparato está funcionando a baja velocidad.

Uso de accesorios Aspiradora para pisos

Figura E

- Ponga la boca para pisos.
Para limpiar alfombras, pisos, etc.
- Ponga el cepillo para tapizados.
Para limpiar muebles tapizados, colchones, cortinas de encaje, etc.
- Ponga la boca para grietas.

Figura F

- ① Para limpiar juntas, guías entre las puertas y ventanas, pequeñas hendiduras, etc.
- ② Para limpiar objetos delicados con cuidado, por ejemplo, bibliotecas, artesanías, etc.

Aspiradora de mano

Figura G

- Ponga el cepillo para mascotas.
Para limpiar células de piel muerta, pelo suelto de la mascota.
Puede utilizar la boca flexible para extender el largo.

Figura H

- Ponga la boca para autos.
Para limpiar suciedad/polvo en el auto, etc.
Puede utilizar la boca flexible para extender el largo.

Figura H

- Ponga el cepillo para polvo.
Para limpiar superficies de paredes, cortinas, espacios en los muebles, etc.
Puede utilizar la boca flexible para extender el largo.

Figura H

- Ponga la boca para grietas.

Figura F

- ① Para limpiar juntas, guías entre las puertas y ventanas, pequeñas hendiduras, etc.
- ② Para limpiar objetos delicados con cuidado, por ejemplo, bibliotecas, artesanías, etc.
- Ponga el cepillo para tapizados.
Para limpiar muebles tapizados, colchones, cortinas de encaje, etc.
- Ponga la boca del colchón.
Para limpiar ácaros/polvo en el colchón y las almohadas, etc.

Funcionamiento

1. Ponga la aspiradora en la superficie a limpiar
2. Presione el interruptor ENCENDER/APAGAR para comenzar a aspirar la suciedad/polvo.
El aparato funciona a alta velocidad.

Figura I

3. Presione el botón de modo de ahorro de energía.
El aparato funciona a baja velocidad.

Figura J

4. Presione el botón de boca para pisos para encender o apagar la boca para pisos.

Figura K

Ajuste el poder de succión.

Puede ajustar el poder de succión mientras aspira a través del botón de modo de ahorro de energía.

Figura J

- Modo de ahorro de energía apagado: El aparato funciona a alta velocidad y el indicador de modo pleno está encendido.
- Modo de ahorro de energía encendido: El aparato funciona a baja velocidad y el indicador de modo pleno está apagado.

Almacenamiento

Nota

- *Almacene el aparato en un lugar seco.*
- *Tenga en cuenta el peso del aparato al almacenarlo.*
- *El soporte de almacenamiento no es removible.*

1. Inserte el soporte de almacenamiento en la base de almacenamiento.

Figura L

- ① Soporte de almacenamiento
- ② Base de almacenamiento
2. Introduzca el aparato en el soporte de sujeción.

Figura M

3. Ponga el cargador, la boca para grietas y el cepillo para tapizado en el almacenamiento accesorio.

Cuidado y mantenimiento

Nota

- *Utilice el aparato solo cuando los filtros y el contenedor de polvo estén instalados.*
- *Los filtros defectuosos y los filtros que ya no puedan limpiarse deben reemplazarse.*

Antes de realizar cualquier operación en el aparato:

1. Desconecte el aparato.
2. Desenchufe la red eléctrica del enchufe.

Limpiar el filtro HEPA 12/cubierta del ciclón y vaciar el contenedor de polvo

Nota

- *Si el filtro HEPA 12 no puede limpiarse, debe reemplazarlo.*
- *No seque el filtro HEPA 12 y la cubierta del ciclón con un secador de pelo.*

1. Destrahe y saque el contenedor de polvo.

Figura N

2. Desconecte el filtro HEPA 12 y la cubierta del ciclón del contenedor de polvo.

Figura O

3. Gire la cubierta del ciclón como las agujas del reloj y separe el filtro HEPA 12 de la cubierta de ciclón.

Figura P

4. Limpie el filtro HEPA 12 y la cubierta del ciclón debajo del agua corriente.

Figura Q

5. Permita que el filtro HEPA 12 y la cubierta del ciclón se sequen completamente.

6. Vacíe el contenedor de polvo y límpielo utilizando un trapo.

Figura R

Limpiar/reemplazar el rodillo de cepillo

1. Saque el rodillo de cepillo con una moneda o un destornillador recto.

Figura S

2. Limpie/reemplace el rodillo de cepillo.
3. Introduzca el rodillo de cepillo limpio o nuevo en la boca para pisos y sujételo en su lugar.

Asegúrese de que el rodillo de cepillo encaje correctamente.

Solución de averías

Antes de realizar cualquier operación en el aparato:

1. Desconecte el aparato.
2. Desenchufe la red eléctrica del enchufe.

Ayuda en caso de avería

Muchas averías las puede solucionar usted mismo con ayuda del resumen siguiente.

En caso de duda, diríjase al servicio de atención al cliente autorizado.

Error	Causa	Solución
Disminución en la capacidad de succión. / Sonido anormal o sonido de funcionamiento que se torna más fuerte.	El contenedor de polvo está lleno. El filtro se obstruyó.	<ol style="list-style-type: none"> 1 Controle el contenedor de polvo. 2 Vacíe y limpie el contenedor de polvo y el filtro. 3 Controle y limpie la cubierta del ciclón.
El aparato no funciona.	La batería está casi vacía. El aparato está en peligro de recalentarse.	<ol style="list-style-type: none"> 1 Cargue la batería 1 Controle si el contenedor de polvo está obstruido. 2 Limpie el contenedor de polvo. 3 Encienda el aparato de nuevo.
La boca para pisos se apaga automáticamente.	Hay peligro de recalentamiento.	<ol style="list-style-type: none"> 1 Controle si el rodillo de cepillo está obstruido y límpielo. 2 Encienda el aparato de nuevo.

Datos técnicos

		1.198- 251.0	1.198- 271.0	1.198- 252.0	1.198- 272.0	1.198- 253.0
Conexión eléctrica						
Tensión de red	V	110 - 240	110 - 240	110 - 240	110 - 240	110 - 240
Frecuencia de red	Hz	50 - 60	50 - 60	50 - 60	50 - 60	50 - 60
Tensión de funcionamiento de la batería	V	18	18	18	18	18
Tensión del cargador	V	22	22	22	22	22
Consumo de corriente	A	0.75	0.75	0.75	0.75	0.75
Tipo de batería		Li-ion	Li-ion	Li-ion	Li-ion	Li-ion
Clase de protección		II	II	II	II	II
Potencia nominal	W	175	175	175	175	175
Datos de potencia del equipo						
Capacidad del contenedor de polvo	l	0.2	0.2	0.2	0.2	0.2
Aspiradora (min.)	kPa	12	12	12	12	12
El tiempo de funcionamiento cuando la batería está completamente cargada	h	0.17 - 0.5	0.17 - 0.5	0.17 - 0.5	0.17 - 0.5	0.17 - 0.5
Filtro HEPA		HEPA 12	HEPA 12	HEPA 12	HEPA 12	HEPA 12
Nivel de potencia de sonido L_{WA}	dB(A)	83	83	83	83	83
Peso y dimensiones						
Peso (sin accesorios)	kg	≈ 1	≈ 1	≈ 1	≈ 1	≈ 1
Longitud	mm	270	270	270	270	270
Anchura	mm	139	139	139	139	139
Altura	mm	1060	1060	1060	1060	1060
Rendimiento de la boquilla para piso						
Tensión de funcionamiento de la batería	V	18	18	18	18	18
Entrada de potencia nominal	W	15	15	15	15	15

Reservado el derecho de realizar modificaciones técnicas.

Nội dung

Hướng dẫn chung	45
Mục đích sử dụng	45
Bảo vệ môi trường	45
Bảo hành	45
Phụ kiện và bộ phận thay thế	45
Vận chuyển	45
Chỉ dẫn an toàn Máy hút bụi	46
Mô tả thiết bị	47
Lắp ghép	48
Vận hành	48
Bảo quản	49
Chăm sóc và bảo dưỡng	49
Khắc phục sự cố	50
Dữ liệu kỹ thuật	51

Hướng dẫn chung



Trước khi sử dụng thiết bị lần đầu vui lòng đọc hướng dẫn vận hành gốc và hướng dẫn an toàn. Sau đó bạn hãy thao tác.

Hãy lưu trữ cả hai bản hướng dẫn cho lần sử dụng sau hoặc cho người sở hữu tiếp theo.

Mục đích sử dụng

Máy hút bụi thông dụng này chỉ sử dụng riêng tại nhà và không có mục đích sử dụng thương mại. Nhà sản xuất không chịu trách nhiệm về bất kỳ hư hỏng nào có thể xảy ra do sử dụng sai mục đích hoặc vận hành sai. Chỉ sử dụng máy hút bụi thông dụng với:

- Bộ lọc ban đầu
- Phụ tùng, phụ kiện và các phụ kiện đặc biệt ban đầu.

Máy hút bụi thông dụng **không** phù hợp cho:

- Hút bụi trên người hoặc động vật.
- Hút bụi:
 - Các sinh vật sống nhỏ (như ruồi, nhện, v.v.).
 - Các chất độc hại đối với sức khỏe, có các cạnh sắc hoặc nóng hoặc phát sáng.
 - Các chất ẩm hoặc lỏng.
 - Các chất và khí dễ cháy hoặc nổ.

Bảo vệ môi trường



Các vật liệu bao bì phải tái chế được. Hãy xử lý bao bì theo cách thân thiện môi trường.



Các thiết bị điện và điện tử thường chứa các vật liệu tái chế có giá trị và các bộ phận như pin dùng 1 lần, pin sạc hoặc đầu có thể gây ra nguy cơ tiềm ẩn với sức khỏe con người và môi trường nếu như được sử dụng và xử lý không đúng cách. Tuy nhiên các bộ phận này lại rất cần thiết cho sự hoạt động của thiết bị. Khi thiết bị được đánh dấu bằng kí hiệu này thì không được phép vứt vào rác thải sinh hoạt.

Chỉ dẫn về các chất liệu thành phần (REACH)

Bạn có thể truy cập thông tin các chất liệu thành phần tại: www.kaercher.de/REACH

Bảo hành

Ở mỗi quốc gia, các nhà phân phối có thẩm quyền của chúng tôi sẽ đưa ra các điều kiện bảo hành riêng. Chúng tôi sẽ sửa chữa bất kì trục trặc của thiết bị miễn phí trong thời hạn bảo hành, nếu như nguyên nhân là các lỗi về vật liệu hoặc lỗi của nhà sản xuất. Khi bảo hành xin hãy gửi hóa đơn mua hàng cho đại lý hoặc trung tâm dịch vụ khách hàng được ủy quyền gần nhất. (Xem địa chỉ ở mặt sau)

Phụ kiện và bộ phận thay thế

Chỉ sử dụng phụ kiện và bộ phận thay thế nguyên bản, chúng sẽ đảm bảo cho thiết bị vận hành an toàn và trơn tru.

Bạn có thể tìm thông tin về phụ kiện và bộ phận thay thế tại www.kaercher.com.

Vận chuyển

Pin đã được thử nghiệm phù hợp với các quy định liên quan về vận chuyển quốc tế và có thể được vận chuyển / vận tải.

Chỉ dẫn an toàn Máy hút bụi



Trước khi sử dụng thiết bị lần đầu vui lòng đọc bản chỉ dẫn an toàn này và phần hướng dẫn vận hành nguyên gốc. Sau đó bạn hãy thao tác. Hãy lưu trữ cả hai bản hướng dẫn cho lần sử dụng sau hoặc cho người sở hữu tiếp theo.

- Bên cạnh các chỉ dẫn trong hướng dẫn vận hành bạn cũng cần phải lưu ý đến các quy định về an toàn và phòng tránh tai nạn của cơ quan pháp luật.
- Các biển cảnh báo và lưu ý trên thiết bị sẽ cung cấp các chỉ dẫn quan trọng để vận hành an toàn.

Các mức độ nguy hiểm

⚠ NGUY HIỂM

Lưu ý một nguy cơ có thể xảy ra ngay lập tức dẫn đến các thương tích thân thể nặng hoặc chết người.

⚠ CẢNH BÁO

Lưu ý một tình huống nguy hiểm có thể xảy ra dẫn đến các thương tích thân thể nặng hoặc chết người.

⚠ THẬN TRỌNG

Lưu ý một tình huống nguy hiểm có thể xảy ra dẫn đến các thương tích nhẹ.

CHÚ Ý

Lưu ý một tình huống nguy hiểm có thể xảy ra để dẫn đến thiệt hại về của.

Bức dỡ an toàn

⚠ NGUY HIỂM

Nguy cơ nghẹt thở. Hãy giữ ni-lông đóng gói tránh xa trẻ em.

⚠ CẢNH BÁO

Những người có sức khỏe, giác quan hay thân kinh yếu hoặc thiếu kinh nghiệm hay kiến thức chỉ được phép sử dụng thiết bị nếu họ được giám sát hoặc được hướng dẫn sử dụng thiết bị an toàn liên quan và hiểu rõ được những nguy hiểm có thể có. Trẻ em từ 8 tuổi được phép vận hành thiết bị, nếu chúng được người giám hộ hướng dẫn và giám sát về sự an toàn của chúng trong khi sử dụng và khi chúng hiểu được các nguy hiểm có thể có. Giám sát trẻ em để chúng không chơi đùa với thiết bị.

Trẻ em được phép làm sạch và bảo trì sử dụng chỉ khi được giám sát.

⚠ THẬN TRỌNG

Phải trông chừng thiết bị cho đến khi nó được vận hành.

CHÚ Ý

Tuyệt đối không sử dụng thiết bị khi không có bộ lọc, vì có thể dẫn đến hư hỏng thiết bị.

Bảo vệ thiết bị tránh các điều kiện thời tiết xấu, hơi ẩm và nhiệt.

Rủi ro điện giật

⚠ NGUY HIỂM

Đừng bao giờ chọc vật dẫn điện, ví dụ như tuốc-nơ-vít hay những vật tương tự vào khe cắm sạc của thiết bị.

Đừng bao giờ chạm vào công tắc hoặc dây dẫn.

Đừng để pin dưới ánh nắng mặt trời, hơi nóng như là lửa.

Không bao giờ được sờ nắm ổ điện và phích cắm khi tay ướt.

Chỉ kết nối thiết bị với dòng điện xoay chiều. Điện áp trên nhãn phải phù hợp với điện áp của nguồn điện.

Điện áp trên nhãn dán phải phù hợp với điện áp của nguồn điện.

Không được nhúng thiết bị vào nước.

Chỉ vận hành thiết bị qua một bộ ngắt mạch dòng điện sự cố (tối đa 30 mA).

Không được làm hư hỏng cáp nối nguồn điện chính như luồn qua, đè hoặc kéo cáp qua các cạnh sắc.

Tránh tiếp xúc với pin bị rò rỉ chất lỏng. Phải rửa sạch chỗ tiếp xúc chất lỏng rò rỉ bằng nước và tư vấn bác sĩ nếu tiếp xúc với mắt.

⚠ CẢNH BÁO

Hãy sạc thiết bị với bộ sạc nguyên gốc được cung cấp hoặc bộ sạc ngoài được chấp nhận bởi KÄRCHER.

Thay thế bộ sạc bị hỏng với cáp sạc ngay bằng bộ khác nguyên gốc.

Tắt nguồn thiết bị ngay và rút phích cắm nguồn trước khi thực hiện công tác bảo dưỡng và sửa chữa.

Chỉ kết nối thiết bị với mỗi nối điện bởi một thợ điện theo tiêu chuẩn IEC 60364-1.

Không được mở bộ nguồn ắc quy. Chỉ những nhân viên có trình độ mới được tiến hành sửa chữa.

Liên kết vít của tất cả các ống nối phải chặt.

⚠ THẬN TRỌNG

Chỉ cho phép bộ phận dịch vụ khách hàng được ủy quyền tiến hành sửa chữa và làm việc trên các bộ phận điện.

CHÚ Ý

Không được sử dụng các chất tẩy, kính hoặc máy tẩy rửa đa năng khác để cọ rửa.

Rủi ro khác

⚠ NGUY HIỂM

Vận hành trong vùng có nguy cơ nổ là bị cấm.

Nguy cơ nổ

- Tuyệt đối không sử dụng thiết bị để hút các loại khí, chất lỏng hoặc bụi bẩn dễ cháy.
- Tuyệt đối không sử dụng thiết bị để hút bụi kim loại phản ứng (như nhôm, magie, kẽm).
- Tuyệt đối không sử dụng thiết bị để hút nước muối hoặc axit nguyên chất.
- Tuyệt đối không sử dụng thiết bị để hút bất kỳ vật/chất đang cháy hoặc âm i nào.

Các chất này có thể ăn mòn các vật liệu được sử dụng trên thiết bị.

⚠ CẢNH BÁO

Rủi ro thương tích. Không được sử dụng vòi phun và ống hút ở áp lực cao.

⚠ THẬN TRỌNG

Để tránh các tai nạn hoặc thương tích, bạn phải chú ý đến trọng lượng của thiết bị khi vận chuyển.

Tai nạn hoặc hư hỏng do rơi thiết bị. Bạn phải đảm bảo độ ổn định trước khi thực hiện tất cả các công việc với hoặc tại thiết bị.

Các thiết bị an toàn

⚠ THẬN TRỌNG

Các thiết bị an toàn bị thiếu hoặc bị thay đổi

Các thiết bị an toàn dùng để bảo vệ bạn. Không thay đổi hoặc bỏ qua các thiết bị an toàn.

Bộ nạp

Sử dụng bộ nạp sau:

- Loại thiết bị: 1.198-251.0 / 1.198-271.0

⏻ □ □ □ (PS05) 6.195-089.0

Bộ nạp

- Loại thiết bị: 1.198-252.0 / 1.198-272.0

⏻ □ □ □ (PS05) 6.195-088.0

Bộ nạp

- Loại thiết bị: 1.198-253.0

⏻ □ □ □ (PS05) 6.195-090.0

Bộ nạp

⚠ CẢNH BÁO

Hãy sạc thiết bị với bộ sạc nguyên gốc được cung cấp hoặc bộ sạc ngoài được chấp nhận bởi KÄRCHER.

Mô tả thiết bị

Các hình minh họa trên trang gập.

CẢNH BÁO A

- ① Khung đỡ (phần đế và thùng chứa)
- ② Đầu hút sàn
- ③ Bộ nạp
- ④ Đèn báo chế độ tốc độ tối đa
- ⑤ Đèn báo đầu hút sàn
- ⑥ Đèn báo nạp / pin
- ⑦ Giao diện nạp
- ⑧ Núm bấm đầu hút sàn
- ⑨ Núm bấm chế độ tiết kiệm điện
- ⑩ Núm BẬT/TẮT
- ⑪ Bộ lọc HEPA 12
- ⑫ Nắp cyclon
- ⑬ Ngăn chứa bụi
- ⑭ Núm mở khóa ngăn chứa bụi
- ⑮ Cán mở rộng
- ⑯ Đầu hút khe trên hộp chứa phụ kiện
- ⑰ Đầu hút lưới vải trên hộp chứa phụ kiện
- ⑱ Ống lăn bàn chải
- ⑲ Bàn chải bọc
- ⑳ Đầu hút khe
- ㉑ Đầu hút lồng* (phụ kiện tùy chọn, tùy thuộc vào cấu hình)
- ㉒ Bàn chải bụi* (phụ kiện tùy chọn, tùy thuộc vào cấu hình)
- ㉓ Ống mềm* (phụ kiện tùy chọn, tùy thuộc vào cấu hình)
- ㉔ *Bàn chải thú cưng* (phụ kiện tùy chọn, tùy thuộc vào cấu hình)
- ㉕ Đầu hút đệm* (phụ kiện tùy chọn, tùy thuộc vào cấu hình)

Lắp ghép

1. Lắp cán mở rộng vào máy hút bụi.

CẢNH BÁO B

Đề tháo ra, nhấn nút mở khóa, và rút cán mở rộng ra.

2. Lắp cán mở rộng vào đầu hút sàn.

CẢNH BÁO B

Đề tháo ra, nhấn nút mở khóa, và rút đầu hút sàn ra.

Vận hành

Lưu ý

Thiết bị sẽ tự động tắt nếu thiết bị có nguy cơ bị quá nóng. Đảm bảo ống lăn bàn chải không bị chặn.

Nạp điện

Lưu ý

- Thiết bị sẽ không hoạt động trong quá trình nạp.

- Thời gian nạp khoảng 3 - 4 tiếng.

1. Cắm đầu nối của bộ nạp vào khớp nối nạp.

CẢNH BÁO C

2. Nối cáp nguồn của bộ nạp vào nguồn điện.

Quá trình nạp sẽ bắt đầu tự động.

3. Khi hoàn thành quá trình nạp, rút cáp nguồn của bộ nạp ra khỏi nguồn điện.

Đèn báo

CẢNH BÁO D

- ① Đèn báo nạp / pin
 - ② Đèn báo đầu hút sàn
 - ③ Đèn báo chế độ tốc độ tối đa
- Bảng dưới đây mô tả ý nghĩa của các đèn báo LED trên thiết bị:

Đèn báo	Trạng thái / Màu sắc	Mô tả
Đèn báo nạp / pin	Nhấp nháy (màu xanh lá)	Nạp điện
	Luôn bật (màu xanh lá)	Nguồn điện pin trên 10 %.
	Luôn bật (màu đỏ)	Nguồn điện pin dưới 10 %.
Đèn báo đầu hút sàn	Bật	Ống lăn bàn chải của đầu hút sàn đang hoạt động.
	Tắt	Ống lăn bàn chải của đầu hút sàn dừng hoạt động.
Đèn báo chế độ tốc độ tối đa	Bật	Thiết bị đang hoạt động ở tốc độ cao.
	Tắt	Thiết bị đang hoạt động ở tốc độ thấp.

Sử dụng các phụ kiện

Máy hút sàn chân không

CẢNH BÁO E

- Lắp đầu hút sàn.
Để làm vệ sinh thảm, sàn nhà, v.v.v.
- Lắp bàn chải bọc.
Để làm vệ sinh nội thất bọc, đệm, rèm cửa lưới, v.v.v.
- Lắp đầu hút khe.

CẢNH BÁO F

- ① Để làm vệ sinh các đầu nối, khe nối giữa cửa và cửa sổ, khe hở nhỏ, v.v.v.
- ② Để làm vệ sinh các vật dụng dễ bị hư hỏng như tủ sách, đồ thủ công, v.v.v.

Máy hút bụi cầm tay

CẢNH BÁO G

- Lắp bàn chải thú cưng. Để làm vệ sinh các tế bào chết trên da, lông rụng của thú cưng. Bạn có thể sử dụng ống mềm để mở rộng độ dài.

CẢNH BÁO H

- Lắp bàn chải lông. Để làm vệ sinh bụi / bụi bẩn trong lồng v.v.v. Bạn có thể sử dụng ống mềm để tăng chiều dài.

CẢNH BÁO H

- Lắp bàn chải bụi. Để làm vệ sinh các bề mặt tường, rèm cửa, khe hở trên đồ nội thất v.v.v. Bạn có thể sử dụng ống mềm để tăng chiều dài.

CẢNH BÁO H

- Lắp đầu hút khe.

CẢNH BÁO F

- ① Để làm vệ sinh các đầu nối, khe nối giữa cửa và cửa sổ, khe hở nhỏ, v.v.v.
 - ② Để làm vệ sinh các vật dụng dễ bị hư hỏng như tủ sách, đồ thủ công, v.v.v.
- Lắp bàn chải bọc. Để làm vệ sinh nội thất bọc, đệm, rèm cửa lưới, v.v.v.
 - Lắp bàn chải đệm. Để làm vệ sinh mặt / bụi trên đệm và gối, v.v.v.

Vận hành

1. Đặt máy hút bụi lên bề mặt cần làm vệ sinh.
2. Nhấn nút BẬT/TẮT để bắt đầu hút bụi / bụi bẩn.

Thiết bị hoạt động ở tốc độ cao.

CẢNH BÁO I

3. Nhấn nút chế độ tiết kiệm điện. Thiết bị hoạt động ở tốc độ thấp.

CẢNH BÁO J

4. Nhấn nút đầu hút sàn để bật hoặc tắt đầu hút sàn.

CẢNH BÁO K

Điều chỉnh công suất hút

Bạn có thể điều chỉnh công suất hút trong khi hút bụi thông qua nút chế độ tiết kiệm điện.

CẢNH BÁO J

- Tắt chế độ tiết kiệm điện: Thiết bị chạy ở tốc độ cao, và đèn báo chế độ tối đa đang bật.
- Bật chế độ tiết kiệm điện: Thiết bị chạy ở tốc độ thấp, và đèn báo chế độ tối đa đang tắt.

Bảo quản

Lưu ý

- Bảo quản thiết bị trong phòng khô ráo.
- Cần nhắc trọng lượng của thiết bị khi bảo quản.
- Không thể tháo rời thùng chứa.

1. Lắp thùng chứa vào phần đế.

CẢNH BÁO L

- ① Thùng chứa
- ② Phần đế
2. Lắp thiết bị vào giá lắp đặt.

CẢNH BÁO M

3. Bỏ bộ nạp, đầu hút khe và bàn chải bọc vào hộp chứa phụ kiện.

Chăm sóc và bảo dưỡng

Lưu ý

- Chỉ sử dụng thiết bị khi đã lắp tất cả bộ lọc và ngăn chứa bụi.
- Phải thay thế các bộ lọc bị hư hỏng và các bộ lọc không thể vệ sinh được nữa.

Trước khi thực hiện bất kỳ công việc trên thiết bị:

1. Tắt thiết bị.
2. Rút nguồn điện ra khỏi ổ cắm điện.

Làm vệ sinh bộ lọc HEPA 12 / nắp cyclon và làm sạch ngăn chứa bụi

Lưu ý

- Nếu không thể vệ sinh bộ lọc HEPA 12 được nữa, phải thay thế bộ lọc.
- Không được sấy khô bộ lọc HEPA 12 và nắp cyclon bằng máy sấy tóc.

1. Mở khóa ngăn chứa bụi và kéo ngăn chứa bụi ra.

CẢNH BÁO N

2. Lấy bộ lọc HEPA 12 và nắp cyclon ra khỏi ngăn chứa bụi.

CẢNH BÁO O

3. Xoay nắp cyclon theo chiều kim đồng hồ, và tách bộ lọc HEPA 12 khỏi nắp cyclon.

CẢNH BÁO P

4. Làm vệ sinh bộ lọc HEPA 12 và nắp cyclon trong nước máy

CẢNH BÁO Q

5. Để bộ lọc HEPA 12 và nắp cyclon khô hoàn toàn.
6. Làm sạch ngăn chứa bụi và lau chùi bên trong bằng khăn lau.

CẢNH BÁO R

Làm vệ sinh /thay thế ống lăn bàn chải

1. Tháo gỡ ống lăn bàn chải sử dụng tuốc nơ vít tròn hoặc thẳng.

CẢNH BÁO S

2. Làm vệ sinh /thay thế ống lăn bàn chải.
3. Lắp ống lăn bàn chải đã làm sạch hoặc mới vào đầu hút sàn và cố định ống lăn bàn chải đúng vị trí.

Đảm bảo ống lăn bàn chải cố định.

Khắc phục sự cố

Trước khi thực hiện bất kỳ công việc trên thiết bị:

1. Tắt thiết bị.
2. Rút nguồn điện ra khỏi ổ cắm điện.

Hướng dẫn khắc phục sự cố

Các sự cố thường có những nguyên nhân đơn giản mà bạn có thể tự khắc phục bằng cách sử dụng tổng quan sau. Khi có nghi ngờ, hoặc trong trường hợp các sự cố

không được đề cập ở đây, hãy liên hệ với Dịch Vụ Khách Hàng được ủy quyền của bạn.

Lỗi	Nguyên nhân	Xử lý
Công suất hút giảm xuống. / Âm thanh bất thường hoặc tiếng ồn khi hoạt động trở nên to hơn.	Ngăn chứa bụi đầy. Bộ lọc bị tắc.	1 Kiểm tra ngăn chứa bụi. 2 Làm sạch và làm vệ sinh ngăn chứa bụi và bộ lọc. 3 Kiểm tra và làm vệ sinh nắp cyclon.
Thiết bị không hoạt động.	Pin sắp hết. Thiết bị có nguy cơ bị quá nóng.	1 Nạp lại pin. 1 Kiểm tra xem ngăn chứa bụi có bị tắc không. 2 Làm vệ sinh ngăn chứa bụi. 3 Bật lại thiết bị.
Đầu hút sàn bị tắt tự động.	Thiết bị có nguy cơ bị quá nóng.	1 Kiểm tra xem ống lăn bàn chải có bị chặn không và làm vệ sinh ống lăn bàn chải. 2 Bật lại thiết bị.

Dữ liệu kỹ thuật

		1.198- 251.0	1.198- 271.0	1.198- 252.0	1.198- 272.0	1.198- 253.0
Kết nối nguồn điện						
Điện áp lưới điện	V	110 - 240	110 - 240	110 - 240	110 - 240	110 - 240
Tần số lưới điện	Hz	50 - 60	50 - 60	50 - 60	50 - 60	50 - 60
Điện áp làm việc của pin	V	18	18	18	18	18
Điện áp bộ nạp	V	22	22	22	22	22
Dòng điện nạp	A	0.75	0.75	0.75	0.75	0.75
Loại pin		Li-ion	Li-ion	Li-ion	Li-ion	Li-ion
Cấp bảo vệ		II	II	II	II	II
Công suất đầu vào định mức	W	175	175	175	175	175
Hiệu suất thiết bị						
Công suất của ngăn chứa bụi	l	0.2	0.2	0.2	0.2	0.2
Hút bụi (phút)	kPa	12	12	12	12	12
Thời gian hoạt động khi pin được nạp đầy	h	0.17 - 0.5	0.17 - 0.5	0.17 - 0.5	0.17 - 0.5	0.17 - 0.5
Bộ lọc-HEPA		HEPA 12	HEPA 12	HEPA 12	HEPA 12	HEPA 12
Mức công suất âm thanh L_{WA}	dB(A)	83	83	83	83	83
Kích thước và trọng lượng						
Trọng lượng (không có phụ tùng)	kg	≈ 1	≈ 1	≈ 1	≈ 1	≈ 1
Chiều dài	mm	270	270	270	270	270
Chiều rộng	mm	139	139	139	139	139
Chiều cao	mm	1060	1060	1060	1060	1060
Hiệu suất vòi hút trên sàn						
Điện áp làm việc của pin	V	18	18	18	18	18
Công suất đầu vào định mức	W	15	15	15	15	15

Phù hợp với các sửa đổi kỹ thuật.

เนื้อหา

ข้อแนะนำทั่วไป	52
การใช้งานตามจุดประสงค์	52
การรักษาสิ่งแวดล้อม	52
การรับประกัน	52
อุปกรณ์เสริมและอะไหล่	52
การขนส่ง	52
ข้อแนะนำด้านความปลอดภัย เครื่องดูดฝุ่น	53
คำอธิบายอุปกรณ์	55
การประกอบ	55
การทำงาน	55
ที่เก็บ	56
การดูแลและการบำรุงรักษา	56
การแก้ไขปัญหา	57
ข้อมูลทางเทคนิค	58

ข้อแนะนำทั่วไป



โปรดอ่านคู่มือการใช้งานต้นฉบับและข้อแนะนำด้านความปลอดภัยก่อนการใช้งานอุปกรณ์เป็นครั้งแรก

ให้ปฏิบัติตามอย่างเคร่งครัด

โปรดเก็บรักษาคู่มือทั้งสองเล่มสำหรับการใช้งานภายหลังหรือสำหรับผู้ใช้งานคนอื่น ๆ

การใช้งานตามจุดประสงค์

เครื่องดูดฝุ่นอเนกประสงค์นี้เหมาะสำหรับการใช้งานส่วนตัวที่บ้าน

ไม่เหมาะสำหรับการใช้งานในเชิงพาณิชย์

ผู้ผลิตจะไม่รับผิดชอบต่อความเสียหายใด ๆ

ที่อาจเกิดจากการใช้งานอย่างไม่เหมาะสมหรือการใช้งานอย่างไม่ถูกต้อง

ใช้เครื่องดูดฝุ่นอเนกประสงค์นี้เฉพาะกับ:

- แผ่นกรองของแท้
- ชิ้นส่วนอะไหล่ อุปกรณ์เสริม และอุปกรณ์เฉพาะของแท้

เครื่องดูดฝุ่นอเนกประสงค์นี้ **ไม่**เหมาะสำหรับ:

- การดูดมนุษย์หรือสัตว์
- การดูด:
 - สิ่งมีชีวิตขนาดเล็ก (เช่น แมลงวัน แมงมุม ฯลฯ)
 - สสารที่เป็นอันตรายต่อสุขภาพ มีขอบแหลมคมหรือร้อน
 - สสารที่เปียกชื้นหรือของเหลว
 - สสารหรือก๊าซที่ระเบิดหรือติดไฟได้ง่าย

การรักษาสิ่งแวดล้อม



วัสดุบรรจุภัณฑ์สามารถนำรีไซเคิลได้โปรดแยกกำจัดบรรจุภัณฑ์ตามมาตรฐานสิ่งแวดล้อม



เครื่องใช้ไฟฟ้าอิเล็กทรอนิกส์มีวัสดุที่สามารถนำรีไซเคิลได้และองค์ประกอบ เช่น แบตเตอรี่

แบตเตอรี่แบบชาร์จได้หรือน้ำมัน

ที่อาจเป็นอันตรายร้ายแรงต่อสุขภาพของมนุษย์และสิ่งแวดล้อมได้

หากจัดการหรือแยกกำจัดไม่ถูกต้อง

องค์ประกอบเหล่านี้ยังมีความจำเป็นสำหรับการปฏิบัติงานตามมาตรฐานของเครื่องดูดนี้

ห้ามแยกกำจัดเครื่องใช้ต่างที่มีเครื่องหมายนี้กำกับรวมกับขยะครัวเรือน

ข้อแนะนำสำหรับสารประกอบต่าง ๆ (REACH)

คุณสามารถศึกษาข้อมูลล่าสุดเกี่ยวกับสารประกอบต่าง ๆ ได้ที่ www.kaercher.de/REACH

การรับประกัน

เงื่อนไขการรับประกันที่บริษัทผู้จำหน่ายของเรากำหนดมีผลบังคับใช้ในทุกประเทศ

เรายินดีแก้ไขข้อผิดพลาดที่อาจเกิดขึ้นกับเครื่องดูดของคุณให้ฟรีภายในระยะกำหนดการรับประกัน

ทราบได้ที่สาเหตุของข้อผิดพลาดเกิดจากวัสดุหรือการผลิต ในกรณีการรับประกัน

กรุณานำใบเสร็จไปติดต่อกับตัวแทนจำหน่ายหรือศูนย์บริการลูกค้าที่ผ่านการรับรองใกล้บ้าน

(ดูที่อยู่ด้านหลัง)

อุปกรณ์เสริมและอะไหล่

ให้ใช้เฉพาะอุปกรณ์เสริมและอะไหล่ของแท้เพื่อเป็นการรับประกันว่าเครื่องดูดจะทำงานได้อย่างปลอดภัยและไม่เกิดขัดข้อง

คุณสามารถศึกษาข้อมูลเกี่ยวกับอุปกรณ์เสริมและอะไหล่ได้ที่ www.kaercher.com

การขนส่ง

แบตเตอรี่ได้รับการทดสอบตามกฎหมายที่เกี่ยวข้องสำหรับการขนส่งระหว่างประเทศ

และสามารถทำการขนส่ง / จัดส่งได้

ข้อแนะนำด้านความปลอดภัย เครื่องดูดฝุ่น



โปรดอ่านข้อแนะนำด้านความปลอดภัยและคู่มือการใช้งานก่อนใช้งานอุปกรณ์เป็นครั้งแรก

ให้ปฏิบัติตามอย่างเคร่งครัด

โปรดเก็บรักษาคู่มือทั้งสองเล่มสำหรับการใช้งานภายหลังหรือสำหรับผู้ใช้งานคนอื่น ๆ

- นอกจากข้อแนะนำในคู่มือการใช้งานแล้ว คุณต้องคำนึงถึงระเบียบข้อบังคับทั่วไปเกี่ยวกับความปลอดภัยและการป้องกันการเกิดอุบัติเหตุตามกฎหมายอีกด้วย
- คำเตือนและเครื่องหมายเตือนที่แนบมากับอุปกรณ์จะแสดงข้อมูลที่สำคัญสำหรับการดำเนินการที่ปลอดภัย

ระดับความอันตราย

⚠️ อันตราย

ข้อแนะนำเกี่ยวกับอันตรายที่อาจก่อให้เกิดการบาดเจ็บสาหัสหรือถึงแก่ชีวิตได้

⚠️ คำเตือน

ข้อแนะนำเกี่ยวกับสถานการณ์เสี่ยงภัยที่อาจก่อให้เกิดการบาดเจ็บสาหัสหรือถึงแก่ชีวิตได้

⚠️ ระวัง

ข้อแนะนำเกี่ยวกับสถานการณ์เสี่ยงภัยที่อาจก่อให้เกิดการบาดเจ็บเล็กน้อยได้

ห้ามควรใส่ใจ

ข้อแนะนำเกี่ยวกับสถานการณ์เสี่ยงภัยที่อาจก่อให้เกิดความเสียหายต่อทรัพย์สิน

การจัดการอย่างปลอดภัย

⚠️ อันตราย

อันตรายจากการสัมผัสกับแผ่นพลาสติกใสของบรรจุภัณฑ์ให้พ้นจากมือเด็ก

⚠️ คำเตือน

อนุญาตให้บุคคลที่มีศักยภาพทางร่างกาย ทางประสาทสัมผัสหรือทางสติปัญญา หรือขาดประสบการณ์และความรู้ใช้งานได้เฉพาะเมื่อมีผู้คอยควบคุมดูแลหรือเมื่อผ่านการฝึกอบรมเกี่ยวกับการใช้งานเครื่องดูดฝุ่นอย่างปลอดภัยแล้ว

และตระหนักถึงอันตรายที่อาจเกิดขึ้นตามมา อนุญาตให้เด็กอายุตั้งแต่ 8

ขวบ ใช้งานเครื่องดูดฝุ่นได้

หากได้รับการฝึกอบรมการใช้งานจากผู้ดูแลรับผิดชอบเรื่องความปลอดภัย

หรือได้รับการดูแลอย่างใกล้ชิด

และเมื่อพวกเขาตระหนักถึงอันตรายที่อาจจะเกิดขึ้นตามมา

ให้เฝ้าสังเกตเด็ก

เพื่อป้องกันไม่ให้เกิดการเล่นเครื่องดูด

อนุญาตให้เด็กใช้ทำความสะอาดและดำเนินการบำรุงรักษาได้เฉพาะภายใต้การควบคุมดูแล

⚠️ ระวัง

ห้ามทิ้งอุปกรณ์ไว้อย่างไม่มีผู้ดูแลในระหว่างการใช้งาน

ห้ามควรใส่ใจ

ห้ามใช้อุปกรณ์โดยไม่มีแผ่นกรอง

เพราะอาจทำให้เกิดความเสียหายกับอุปกรณ์ได้ ปกป้องอุปกรณ์จากสภาพอากาศที่รุนแรง

รวมถึงความชื้นและความร้อน

ความเสี่ยงจากไฟฟ้าช็อต

⚠️ อันตราย

ห้ามเหยยัดถ่านไฟเข้าไปในช่องเสียบที่ชาร์จของเครื่องดูด ฝุ่น เช่น ไซควงหรืออุปกรณ์ที่คล้ายกัน

ห้ามจับที่หน้าสัมผัสหรือสายเคเบิล

ห้ามให้แบตเตอรี่ถูกแสงแดด

ความร้อนและเปลวไฟโดยตรง

ห้ามใช้มือที่เปียกจับเตาเสียบปลั๊กไฟกับเตารีด

เชื่อมต่ออุปกรณ์เข้ากับกระแสไฟสลับเท่านั้น แรงดันไฟที่ระบุไว้บนแผ่นป้ายแสดงชนิดจะต้อง

สอดคล้องกับแรงดันไฟของแหล่งจ่ายกระแสไฟแรงดันไฟที่ระบุไว้บนแผ่นป้ายแสดงชนิดจะต้อง

สอดคล้องกับแรงดันไฟของแหล่งจ่ายกระแสไฟ ห้ามจุ่มอุปกรณ์ลงในน้ำ

ใช้งานอุปกรณ์พร้อมระบบตัดกระแสไฟตกค้างเท่านั้น (สูงสุด 30 mA)

ห้ามทำความเสียหายให้กับสายเชื่อมต่อหลักด้วย การวิ่งทับ กดทับ

หรือกระชากสายไปถูกขอบแหลมคม

หลีกเลี่ยงการสัมผัสกับของเหลวที่รั่วไหลออกจากแบตเตอรี่ที่ชาร์จ หากสัมผัส

ให้ใช้น้ำสะอาดชำระล้างของเหลวดังกล่าวออก และหากเข้าตา ให้ไปพบแพทย์ด้วย

⚠ คำเตือน

อนุญาตให้ชาร์จแบตเตอรี่ด้วยเครื่องชาร์จแท่งที่ส่งมาพร้อมกันหรือเครื่องชาร์จที่ KÄRCHER อนุญาตให้ใช้เท่านั้น

ให้เปลี่ยนชิ้นส่วนเครื่องชาร์จที่ชำรุดพร้อมสายเคเบิลด้วยชิ้นส่วนของแท่งแท่งที่

ปิดอุปกรณ์ในทันที

และถอดปลั๊กหลักก่อนที่จะทำการดูแลและซ่อมแซมใด ๆ

เชื่อมต่ออุปกรณ์เข้ากับการเชื่อมต่อระบบไฟฟ้าซึ่งมีการติดตั้งโดยช่างไฟที่ผ่านการรับรองตามข้อกำหนด IEC 60364-1 เท่านั้น

ห้ามเปิดห่อแบตเตอรี่

การซ่อมแซมต้องดำเนินการโดยบุคคลที่มีคุณสมบัติเท่านั้น

จุดยึดสกรูของท่อเชื่อมทั้งหมดต้องแน่นหนา

⚠ ระวัง

ดำเนินการซ่อมแซมและทำงานกับส่วนประกอบระบบไฟฟ้าโดยบุคคลากรจากฝ่ายบริการที่ผ่านการรับรองเท่านั้น

ข้อควรใส่ใจ

ห้ามใช้สารจัดสิ่งสกปรก ของที่ห้าจากแก้ว หรือน้ำยาทำความสะอาดเนกประสงค์ในการทำความสะอาด

ความเสี่ยงด้านอื่น

⚠ อันตราย

ห้ามใช้งานในสภาพแวดล้อมที่อาจเกิดการระเบิดขึ้นได้

ความเสี่ยงจากการระเบิด

- ห้ามใช้อุปกรณ์สำหรับดูดก๊าซ ของเหลว หรือฝุ่นที่ติดไฟได้ง่าย
 - ห้ามใช้อุปกรณ์สำหรับดูดผง โลหะที่ไวต่อการเกิดปฏิกิริยา (เช่น อะลูมิเนียม แมกนีเซียม ซิงค์)
 - ห้ามใช้อุปกรณ์สำหรับดูดน้ำกรดหรือน้ำเกลือที่ยังไม่ผ่านการทำให้เจือจาง
 - ห้ามใช้อุปกรณ์สำหรับดูดวัตถุ/สารที่ลุกไหม้หรือคุกรุ่นอยู่
- สสารเหล่านี้สามารถเกิดกร่อนวัสดุที่ใช้ในอุปกรณ์ได้

⚠ คำเตือน

ความเสี่ยงต่อการบาดเจ็บ

ห้ามใช้ท่อดูดและหัวดูดที่ความสูงระดับศีรษะ

⚠ ระวัง

เพื่อเป็นการป้องกันอุบัติเหตุหรือการบาดเจ็บ คุณต้องสังเกตถึงน้ำหนักของอุปกรณ์ในขณะทำการขนย้าย

อุบัติเหตุหรือความเสียหายอาจเกิดขึ้นได้หากอุปกรณ์ร่วงหล่น

คุณจะต้องระมัดระวังในการถืออุปกรณ์ไว้แน่นและเสถียร เมื่อใช้งานทุกรายการ

อุปกรณ์รักษาความปลอดภัย

⚠ ระวัง

อุปกรณ์รักษาความปลอดภัยที่มีความผิดปกติหรือได้รับการเปลี่ยนแปลง

อุปกรณ์รักษาความปลอดภัยได้รับการออกแบบมาเพื่อป้องกันคุณ

ห้ามปรับเปลี่ยนหรือไม่ใช้งานอุปกรณ์รักษาความปลอดภัย

เครื่องชาร์จ

ใช้อะแดปเตอร์ต่อไปนี้

- ประเภทอุปกรณ์: 1.198-251.0 / 1.198-271.0

▶ ◀ PS05 6.195-089.0

เครื่องชาร์จ

- ประเภทอุปกรณ์: 1.198-252.0 / 1.198-272.0

▶ ◀ PS05 6.195-088.0

เครื่องชาร์จ

- ประเภทอุปกรณ์: 1.198-253.0

▶ ◀ PS05 6.195-090.0

เครื่องชาร์จ

⚠ คำเตือน

อนุญาตให้ชาร์จแบตเตอรี่ด้วยเครื่องชาร์จแท่งที่ส่งมาพร้อมกันหรือเครื่องชาร์จที่ KÄRCHER อนุญาตให้ใช้เท่านั้น

คำอธิบายอุปกรณ์

ภาพประกอบบนหน้าพิช

ภาพประกอบ A

- ① ส่วนจัดเก็บ (ฐานจัดเก็บที่มีที่เก็บของ)
- ② หัวดูดพื้น
- ③ เครื่องชาร์จ
- ④ ไฟแสดงสถานะโหมดความเร็วเต็มที่
- ⑤ ไฟแสดงสถานะหัวดูดพื้น
- ⑥ ไฟแสดงสถานะการชาร์จ / แบตเตอรี่
- ⑦ อินเทอร์เฟซการชาร์จ
- ⑧ ปุ่มหัวดูดพื้น
- ⑨ ปุ่มโหมดประหยัดพลังงาน
- ⑩ ปุ่มเปิด/ปิด
- ⑪ แผ่นกรอง HEPA 12
- ⑫ ที่ปิดระบบลมวน
- ⑬ ที่เก็บฝุ่น
- ⑭ ปุ่มปลดล็อกที่เก็บฝุ่น
- ⑮ ตามจับแบบยึดได้
- ⑯ หัวดูดแบบร่อนในช่องเก็บอุปกรณ์เสริม
- ⑰ หัวดูดแบบผ้าในช่องเก็บอุปกรณ์เสริม
- ⑱ แปรงลูกกลิ้ง
- ⑲ แปรงสำหรับเครื่องเบาะ
- ⑳ หัวดูดแบบร่อน
- ㉑ หัวดูดสำหรับรถยนต์* (อุปกรณ์เสริมแบบเลือกได้ขึ้นอยู่กับ การปรับแต่ง)
- ㉒ แปรงขัดฝุ่น* (อุปกรณ์เสริมแบบเลือกได้ขึ้นอยู่กับ การปรับแต่ง)
- ㉓ ท่อออกประสงค์ (อุปกรณ์เสริมแบบเลือกได้ขึ้นอยู่กับ การปรับแต่ง)
- ㉔ *แปรงสำหรับสัตว์เลี้ยง* (อุปกรณ์เสริมแบบเลือกได้ขึ้นอยู่กับ การปรับแต่ง)
- ㉕ หัวดูดสำหรับฟูก* (อุปกรณ์เสริมแบบเลือกได้ขึ้นอยู่กับ การปรับแต่ง)

การประกอบ

1. ต่อตามจับแบบยึดได้เข้ากับเครื่องดูดฝุ่น

ภาพประกอบ B

หากต้องการถอด ให้กดปุ่มปลดล็อก แล้วถอดตามจับแบบยึดได้ ออก

2. ต่อตามจับแบบยึดได้เข้ากับหัวดูดพื้น

ภาพประกอบ B

หากต้องการถอด ให้กดปุ่มปลดล็อก แล้วถอดหัวดูดพื้นออก

การทำงาน

หมายเหตุ

อุปกรณ์จะหยุดทำงานโดยอัตโนมัติ

หากมีโอกาสเกิดขึ้นตรงจากความร้อนที่สูงเกินไป

ตรวจสอบดูให้แน่ใจว่าไม่มีสิ่งๆไปกีดขวางแปรงลูกกลิ้ง

การชาร์จ

หมายเหตุ

● อุปกรณ์จะไม่ทำงานในระหว่างทำการชาร์จ

● เวลาการชาร์จอยู่ที่ประมาณ 3 - 4 ชั่วโมง

1. เสียบขั้วต่อของเครื่องชาร์จเข้ากับอินเทอร์เฟซการชาร์จ

ภาพประกอบ C

2. ต่อสายไฟของเครื่องชาร์จเข้ากับแหล่งจ่ายไฟ

กระบวนการชาร์จจะเริ่มต้นโดยอัตโนมัติ

3. เมื่อการชาร์จเสร็จสมบูรณ์แล้ว ให้ถอดสายไฟของเครื่องชาร์จออกจากแหล่งจ่ายไฟ

ไฟแสดงสถานะ

ภาพประกอบ D

- ① ไฟแสดงสถานะการชาร์จ / แบตเตอรี่
 - ② ไฟแสดงสถานะหัวดูดพื้น
 - ③ ไฟแสดงสถานะโหมดความเร็วเต็มที่
- ตารางด้านล่างนี้อธิบายความหมายของไฟ LED บนอุปกรณ์:

ไฟแสดงสถานะ	สถานะ / สี	คำอธิบาย
ไฟแสดงสถานะการชาร์จ / แบตเตอรี่	กระพริบ (สีเขียว)	การชาร์จ
	เปิดตลอด (สีเขียว)	พลังงานแบตเตอรี่มีมากกว่า 10%
	เปิดตลอด (สีแดง)	พลังงานแบตเตอรี่มีน้อยกว่า 10%
ไฟแสดงสถานะหัวดูดพื้น	เปิด	แปรงลูกกลิ้งของหัวดูดพื้นกำลังทำงานอยู่
	ปิด	แปรงลูกกลิ้งของหัวดูดพื้นหยุดทำงาน
ไฟแสดงสถานะโหมดความเร็วเต็มที่	เปิด	อุปกรณ์กำลังทำงานด้วยความเร็วสูง
	ปิด	อุปกรณ์กำลังทำงานด้วยความเร็วต่ำ

การใช้อุปกรณ์เสริม อุปกรณ์ดูดฝุ่นสำหรับพื้น

ภาพประกอบ E

- ติดหัวดูดพื้น สำหรับการทำความสะอาดพื้น ฯลฯ
- ติดแปรงสำหรับเครื่องเบาะ สำหรับการทำความสะอาดเฟอร์นิเจอร์เบาะ าะ พูก ผ้ามานลายลูกไม้ ฯลฯ
- ติดหัวดูดแบบร่อง

ภาพประกอบ F

- ① สำหรับการทำความสะอาดรอยต่อร่องระหว่างประตูและหน้าต่าง ช่องที่มีขนาดเล็ก ฯลฯ
- ② สำหรับการทำความสะอาดวัตถุเฉพาะที่ต้องใช้ความระมัดระวัง เช่น ชั้นหนังสือ งานฝีมือ ฯลฯ

เครื่องดูดฝุ่นแบบพกพา

ภาพประกอบ G

- ติดแปรงสำหรับสัตว์เลี้ยง สำหรับการทำความสะอาดเซลล์สัตว์ที่ตายแล้ว หรือคนที่หลุดร่วงของสัตว์เลี้ยง คุณสามารถใช้ท่อเนกประสงค์เพื่อเพิ่มความยาวได้

ภาพประกอบ H

- ติดหัวดูดสำหรับรถยนต์ สำหรับการทำความสะอาดสิ่งสกปรก / ฝุ่นในรถยนต์ คุณสามารถใช้ท่อเนกประสงค์เพื่อเพิ่มความยาวได้

ภาพประกอบ H

- ติดแปรงบิดฝุ่น สำหรับการทำความสะอาดผนัง ผ้ามาน ช่องว่างในเฟอร์นิเจอร์ ฯลฯ คุณสามารถใช้ท่อเนกประสงค์เพื่อเพิ่มความยาวได้

ภาพประกอบ H

- ติดหัวดูดแบบร่อง

ภาพประกอบ F

- ① สำหรับการทำความสะอาดร่องระหว่างประตูและหน้าต่าง ช่องที่มีขนาดเล็ก ฯลฯ
 - ② สำหรับการทำความสะอาดวัตถุเฉพาะที่ต้องใช้ความระมัดระวัง เช่น ชั้นหนังสือ งานฝีมือ ฯลฯ
- ติดแปรงสำหรับเครื่องเบาะ สำหรับการทำความสะอาดเฟอร์นิเจอร์เบาะ าะ พูก ผ้ามานลายลูกไม้ ฯลฯ
 - ติดหัวดูดสำหรับพูก สำหรับการทำความสะอาดตัวไร / ฝุ่นในพูก หมอน ฯลฯ

การทำงาน

1. วางเครื่องดูดฝุ่นลงบนพื้นผิวที่ต้องการทำความสะอาดสะอาด
 2. กดปุ่มเปิด/ปิดเพื่อเริ่มการดูดสิ่งสกปรก / ฝุ่น อุปกรณ์ทำงานด้วยความเร็วสูง
- ### ภาพประกอบ I
3. กดปุ่มโหมดประหยัดพลังงาน อุปกรณ์ทำงานด้วยความเร็วต่ำ
- ### ภาพประกอบ J
4. กดปุ่มหัวดูดพื้นเพื่อเปิดหรือปิดหัวดูดพื้น
- ### ภาพประกอบ K

ปรับแรงดูด

คุณสามารถปรับแรงดูดในระหว่างการดูดได้ ผ่านปุ่มโหมดประหยัดพลังงาน

ภาพประกอบ J

- โหมดประหยัดพลังงาน ปิด: อุปกรณ์ทำงานด้วยความเร็วสูง และไฟแสดงสถานะโหมดความเร็วเต็มที่เปิดอยู่
- โหมดประหยัดพลังงาน เปิด: อุปกรณ์ทำงานด้วยความเร็วต่ำ และไฟแสดงสถานะโหมดความเร็วเต็มที่ปิดอยู่

ที่เก็บ

หมายเหตุ

- จัดเก็บอุปกรณ์ไว้ในห้องที่แห้ง
 - พิจารณานำหนักของอุปกรณ์เมื่อทำการจัดเก็บ
 - ที่เก็บของไม่สามารถถอดออกได้
1. ใส่ที่เก็บของลงในฐานจัดเก็บ
- ### ภาพประกอบ L
- ① ที่เก็บของ
 - ② ฐาน
2. เสียบอุปกรณ์เข้า กับตัวยึดสำหรับติดตั้ง
- ### ภาพประกอบ M
3. ใส่เครื่องชาร์จ หัวดูดแบบร่อง และแปรงสำหรับเครื่องเบาะลงในช่องเก็บอุปกรณ์เสริม

การดูแลและการบำรุงรักษา

หมายเหตุ

- ใช้อุปกรณ์เมื่อมีการติดที่เก็บฝุ่นและแผ่นกรองทั้งหมดแล้วเท่านั้น
- ต้องทำการเปลี่ยนแผ่นกรองที่ใช้งานไม่ได้ หรือแผ่นกรองที่ไม่สามารถทำความสะอาดได้อีกต่อไป

ก่อนที่จะทำงานใดๆ บนอุปกรณ์:

1. ปิดสวิตช์เครื่อง
2. ถอดแหล่งจ่ายไฟออกจากปลั๊กไฟ

การทำความสะอาดแผ่นกรอง HEPA 12 / ที่ปิดระบบลมวน และนำของในที่เก็บฝุ่นออกให้หมด

หมายเหตุ

- หากไม่สามารถทำความสะอาดแผ่นกรอง HEPA 12 ได้
คุณต้องทำการเปลี่ยนแผ่นกรองดังกล่าว
 - ห้ามทำให้แผ่นกรอง HEPA 12 และที่ปิดระบบลมวนให้แห้ง โดยใช้ที่เป่าลม
1. ปลดล็อกที่เก็บฝุ่น และดึงที่เก็บฝุ่นออกมา
ภาพประกอบ N
 2. ถอดแผ่นกรอง HEPA 12 และที่ปิดระบบลมวนออกจากที่เก็บฝุ่น
ภาพประกอบ O
 3. หมุนที่ปิดระบบลมวนตามเข็มนาฬิกา แล้วแยกแผ่นกรอง HEPA 12 ออกจากที่ปิดระบบลมวน
ภาพประกอบ P

4. ทำความสะอาดแผ่นกรอง HEPA 12 และที่ปิดระบบลมวนด้วยน้ำประปา
ภาพประกอบ Q
5. ปล่อยให้แผ่นกรอง HEPA 12 และที่ปิดระบบลมวนแห้งสนิท
6. นำของในที่เก็บฝุ่นออกให้หมด และเช็ดด้านในให้แห้งโดยใช้ผ้า
ภาพประกอบ R

การทำความสะอาด / การเปลี่ยนแปรงลูกกลิ้ง

1. ถอดแปรงลูกกลิ้ง โดยใช้เหรียญหรือไขควงตามตรง
ภาพประกอบ S
 2. ทำความสะอาด / เปลี่ยนแปรงลูกกลิ้ง
 3. เสียบแปรงลูกกลิ้งที่ทำความสะอาดแล้วหรือแปรงลูกกลิ้งใหม่เข้ากับหัวดูดพื้น แล้วยึดหัวดูดพื้นให้เข้าที่
- ตรวจสอบให้แน่ใจว่าแปรงลูกกลิ้งอยู่ในตำแหน่งที่เหมาะสม

การแก้ไขปัญหา

ก่อนที่จะทำงานใดๆ บนอุปกรณ์:

1. ปิดสวิตช์เครื่อง

2. ถอดแหล่งจ่ายไฟออกจากปลั๊กไฟ

แนวทางการแก้ไขปัญหา

การทำงานผิดพลาดมักเกิดจากสาเหตุต่างๆ ที่คุณสามารถแก้ไขได้ด้วยตัวเองโดยใช้ภาพรวมต่อไปนี้

การที่ไม่ได้ระบุไว้ในที่นี้ โปรดติดต่อฝ่ายบริการลูกค้าที่ได้รับอนุญาตของคุณ

เมื่อมีข้อสงสัยหรือในกรณีของการทำงานผิดพลาด

ข้อผิดพลาด	สาเหตุ	วิธีการแก้ไข
ความสามารถในการดูดลดลง / เสี่ยงผิดพลาด หรือเสียงการทำงานที่ดังกว่าเคย	ที่เก็บฝุ่นเต็ม มีการติดขัดที่แผ่นกรอง	<ol style="list-style-type: none"> 1 ตรวจสอบที่เก็บฝุ่น 2 นำของในที่เก็บฝุ่นและแผ่นกรองออกให้หมด แล้วทำความสะอาด 3 ตรวจสอบและทำความสะอาดที่ปิดระบบลมวน
อุปกรณ์ไม่ทำงาน	แบตเตอรี่กำลังจะหมด	<ol style="list-style-type: none"> 1 ชาร์จแบตเตอรี่
	อุปกรณ์อาจเกิดอันตรายจากความร้อนที่สูงเกินไป	<ol style="list-style-type: none"> 1 ตรวจสอบว่ามีสารติดขัดที่ที่เก็บฝุ่นหรือไม่ 2 ทำความสะอาดที่เก็บฝุ่น 3 เปิดสวิตช์อุปกรณ์อีกครั้ง
ปิดหัวดูดพื้นโดยอัตโนมัติ	อาจเกิดอันตรายจากความร้อนที่สูงเกินไป	<ol style="list-style-type: none"> 1 ตรวจสอบว่ามีสิ่งๆ ไปกีดขวางแปรงลูกกลิ้งหรือไม่ 2 แล้วทำความสะอาดแปรงลูกกลิ้ง 2 เปิดสวิตช์เครื่องอีกครั้ง

ข้อมูลทางเทคนิค

		1.198- 251.0	1.198- 271.0	1.198- 252.0	1.198- 272.0	1.198- 253.0
การต่อไฟ						
แรงดันไฟฟ้าจากไฟบ้าน	V	110 - 240	110 - 240	110 - 240	110 - 240	110 - 240
ความถี่จากไฟบ้าน	Hz	50 - 60	50 - 60	50 - 60	50 - 60	50 - 60
แรงดันไฟฟ้าของแบตเตอรี่ขณะทำงาน	V	18	18	18	18	18
แรงดันไฟฟ้าของที่ชาร์จ	V	22	22	22	22	22
กระแสไฟการชาร์จ	A	0.75	0.75	0.75	0.75	0.75
ประเภทแบตเตอรี่		Li-ion	Li-ion	Li-ion	Li-ion	Li-ion
ระดับการป้องกัน		II	II	II	II	II
อินพุตไฟฟ้าพิกัด	W	175	175	175	175	175
ประสิทธิภาพอุปกรณ์						
ความจุของที่เก็บฝุ่น	l	0.2	0.2	0.2	0.2	0.2
สัญญาณ (ขั้นต่ำ)	kPa	12	12	12	12	12
เวลาที่ใช้งานได้เมื่อชาร์จแบตเตอรี่เต็มแล้ว	h	0.17 - 0.5	0.17 - 0.5	0.17 - 0.5	0.17 - 0.5	0.17 - 0.5
แผ่นกรอง HEPA		HEPA 12	HEPA 12	HEPA 12	HEPA 12	HEPA 12
ระดับพลังงานเสียง L _{WA}	dB(A)	83	83	83	83	83
ขนาดและน้ำหนัก						
น้ำหนัก (ไม่รวมอุปกรณ์เสริม)	kg	≈ 1	≈ 1	≈ 1	≈ 1	≈ 1
ความยาว	mm	270	270	270	270	270
ความกว้าง	mm	139	139	139	139	139
ความสูง	mm	1060	1060	1060	1060	1060
ประสิทธิภาพการทำงานของหัวฉีดแบบติดตั้ง						
แรงดันไฟฟ้าของแบตเตอรี่ขณะทำงาน	V	18	18	18	18	18
พิกัดกำลังรับไฟฟ้า	W	15	15	15	15	15

อาจมีการปรับเปลี่ยนทางเทคนิคได้

حَل المشكلة	السبب	خطأ
1 افحص وعاء الأتربة. 2 أفرغ وعاء الأتربة والفلتر ونظفهما. 3 تحقق من غطاء سايكلون ونظفه.	وعاء الأتربة ممتلئ. انسداد الفلتر.	قدرة الشفط تتناقص. / صوت غير معتاد أو ضجيج التشغيل يصبح أعلى.
1 اشحن البطارية.	البطارية فارغة تقريباً.	الجهاز لا يعمل.
1 تحقق من انسداد وعاء الأتربة. 2 نظّف وعاء الأتربة. 3 شغّل الجهاز مرّة ثانية.	الجهاز عرضة لخطر السخونة الزائدة.	
1 تحقق من انسداد الفرشاة الأسطوانية ونظّفها. 2 شغّل الجهاز مرّة ثانية.	الجهاز عرضة لخطر السخونة الزائدة.	فوهة الأرضية تتوقف عن التشغيل تلقائياً.

البيانات الفنية

-1.198	-1.198	-1.198	-1.198	-1.198		
253.0	272.0	252.0	271.0	251.0		
توصيل الطاقة						
240 - 110	240 - 110	240 - 110	240 - 110	240 - 110	V	جهد المآخذ الرئيسي
60 - 50	60 - 50	60 - 50	60 - 50	60 - 50	Hz	تردد المآخذ الرئيسي
18	18	18	18	18	V	جهد تشغيل البطارية
22	22	22	22	22	V	جهد الشاحن
0.75	0.75	0.75	0.75	0.75	A	تيار الشحن
Li-ion	Li-ion	Li-ion	Li-ion	Li-ion		نوع البطارية
II	II	II	II	II		فئة الحماية
175	175	175	175	175	W	إدخال الطاقة المقدر
أداء الجهاز						
0.2	0.2	0.2	0.2	0.2	l	سعة وعاء الأتربة
12	12	12	12	12	kPa	الشفط (دقيقة)
0.5 - 0.17	0.5 - 0.17	0.5 - 0.17	0.5 - 0.17	0.5 - 0.17	h	وقت التشغيل عندما تكون البطارية مشحونة بالكامل
HEPA 12	HEPA 12	HEPA 12	HEPA 12	HEPA 12		فلتر HEPA
83	83	83	83	83	dB(A)	مستوى طاقة الصوت L _{WA}
الأبعاد الوزن						
1 ≈	1 ≈	1 ≈	1 ≈	1 ≈	kg	الوزن (من دون ملحقات)
270	270	270	270	270	mm	الطول
139	139	139	139	139	mm	العرض
1060	1060	1060	1060	1060	mm	الارتفاع
أداء فوهة الأرضيات						
18	18	18	18	18	V	جهد تشغيل البطارية
15	15	15	15	15	W	دخل القدرة المقدر

نحتفظ بالحق في إدخال تعديلات فنية.

تنظيف فلتر HEPA 12/غطاء سايلكون وإفراغ وعاء الأتربة

إرشاد

- يجب استبدال فلتر HEPA 12 في حالة تعذر تنظيفه.
- تجنب تجفيف فلتر HEPA 12 وغطاء سايلكون باستخدام مجفف الشعر.
- 1. افتح وعاء الأتربة، واسحبه.
- صورة إيضاحية N
- 2. افصل فلتر HEPA 12 وغطاء سايلكون عن وعاء الأتربة.
- صورة إيضاحية O
- 3. قم بتدوير غطاء سايلكون في اتجاه عقارب الساعة، وافصل فلتر HEPA 12 عن غطاء سايلكون.
- صورة إيضاحية P
- 4. نظّف فلتر HEPA 12 وغطاء سايلكون تحت الماء الجاري.
- صورة إيضاحية Q
- 5. اترك فلتر HEPA 12 وغطاء سايلكون حتى يجفّ تماماً.
- 6. أفرغ وعاء الأتربة وامسحه من الداخل باستخدام قطعة قماش.
- صورة إيضاحية R

تنظيف/استبدال الفرشاة الأسطوانية

- 1. أزل الفرشاة الأسطوانية باستخدام عملة معدنية أو مفك مستقيم.
- صورة إيضاحية S
- 2. نظّف/استبدل الفرشاة الأسطوانية.
- 3. أدخل الفرشاة الأسطوانية الجديدة أو المنظفة في فوهة الأرضية وثبت الفرشاة الأسطوانية في مكانها.
- تأكد من أن الفرشاة الأسطوانية مستقرة بشكل صحيح.

استكشاف الأعطال وإصلاحها

قبل القيام بأي عمل في الجهاز:

- 1. أوقف تشغيل الجهاز.
- 2. افصل مصدر إمداد الطاقة عن مأخذ الطاقة.

المساعدة في حالة حدوث خلل

الاختلالات غالباً ما تكون ناتجة عن أسباب بسيطة، والتي يمكنك التغلب عليها بنفسك بمساعدة العرض التوضيحي التالي. عند الشك أو حدوث اختلالات لم يتم ذكرها هنا، توجه من فضلك إلى مركز خدمة العملاء المعتمد.

التشغيل

- 1. ضع المكنتسة على السطح المراد تنظيفه.
- 2. اضغط على زر التشغيل/إيقاف التشغيل للبدء في شفط الأتربة/الأوساخ. يعمل الجهاز بسرعة عالية.
- صورة إيضاحية I
- 3. اضغط على زر وضع توفير الطاقة. يعمل الجهاز بسرعة منخفضة.
- صورة إيضاحية J
- 4. اضغط على زر فوهة الأرضية لتشغيل فوهة الأرضية أو إيقاف تشغيلها.
- صورة إيضاحية K

ضبط قوة الشفط

- يمكنك ضبط قوة الشفط أثناء التنظيف بالمكنتسة خلال زر وضع توفير الطاقة.
- صورة إيضاحية L
- إيقاف تشغيل وضع توفير الطاقة: يعمل الجهاز بسرعة عالية، ويكون مؤشر وضع السرعة القصوى قيد التشغيل.
- تشغيل وضع توفير الطاقة: يعمل الجهاز بسرعة منخفضة، ويتوقف مؤشر وضع السرعة القصوى عن التشغيل.

التخزين

إرشاد

- خزن الجهاز في غرفة جافة.
- قم بمرعاة وزن الجهاز عند تخزينه.
- حامل التخزين غير قابل للإزالة.
- 1. أدخل حامل التخزين في قاعدة التخزين.
- صورة إيضاحية L
- ① بحامل تخزين
- ② قاعدة تخزين
- 2. أدخل الجهاز في حامل التثبيت.
- صورة إيضاحية M
- 3. ضع الشاحن وفوهة الشقوق وفرشاة المفروشات في مكان تخزين الملحقات.

العناية والصيانة

إرشاد

- لا تستخدم الجهاز إلا بعد تثبيت الفلاتر ووعاء الأتربة.
- يجب استبدال الفلاتر التالية والفلاتر التي لم يعد تنظيفها ممكناً.
- قبل القيام بأي عمل في الجهاز:
- 1. أوقف تشغيل الجهاز.
- 2. افصل مصدر إمداد الطاقة عن مأخذ الطاقة.

الشحن

إرشاد

- لا يعمل الجهاز أثناء عملية الشحن.
- يتراوح زمن الشحن بين 3 و 4 ساعات تقريباً.
- 1. أدخل موصل الشاحن في واجهة الشحن.
- **صورة إيضاحية C**
- 2. وصل كابل الطاقة الخاص بالشاحن بمصدر إمداد الطاقة.
- تبدأ عملية الشحن تلقائياً.
- 3. عندما تكتمل عملية الشحن، افصل كابل الطاقة الخاص بالشاحن عن مصدر إمداد الطاقة.

المؤشرات

صورة إيضاحية D

- ① مؤشر الشحن/البطارية
 - ② مؤشر فوهة الأرضية
 - ③ مؤشر وضع السرعة القصوى
- يصف الجدول أدناه دلالات مؤشرات LED في الجهاز:

المؤشرات	الحالة/اللون	الوصف
مؤشر الشحن/البطارية	وإمض (أخضر اللون)	جار الشحن
	قيد التشغيل دائماً (أخضر أكثر من 10 %). (اللون)	مستوى طاقة البطارية
	قيد التشغيل دائماً (أحمر أقل من 10 %). (اللون)	مستوى طاقة البطارية
مؤشر فوهة الأرضية	قيد التشغيل	الفرشاة الأسطوانية لفوهة الأرضية قيد التشغيل.
	قيد إيقاف التشغيل	الفرشاة الأسطوانية لفوهة الأرضية متوقفة.
مؤشر وضع السرعة	قيد التشغيل	الجهاز يعمل بسرعة عالية.
القصوى	قيد إيقاف التشغيل	الجهاز يعمل بسرعة منخفضة.

استخدام الملحقات مكنسة الأرضية

صورة إيضاحية E

- قم بتثبيت فوهة الأرضية.
- لغرض تنظيف السجاد والأرضية وما إلى ذلك.
- قم بتثبيت فرشاة المفروشات.
- لغرض تنظيف الأثاث المنجد والمراتب والستائر اللاسيه وما إلى ذلك.
- قم بتثبيت فوهة الشقوق.

صورة إيضاحية F

- ① لغرض تنظيف المفصلات والتجاويف بين الأبواب والنوافذ والفتحات الصغيرة وما إلى ذلك.
- ② لغرض تنظيف الأجسام الدقيقة بعناية، على سبيل المثال خزائن الكتب والمشغولات اليدوية وما إلى ذلك.

المكنسة المحمولة

صورة إيضاحية G

- قم بتثبيت فرشاة الحيوانات الأليفة.
- لغرض تنظيف خلايا الجلد الميتة، والشعر المتناثر للحيوان الأليف.
- يمكنك استخدام الخرطوم المرن في تمديد الطول.

صورة إيضاحية H

- قم بتثبيت فوهة السيارة.
- لغرض تنظيف الأوساخ/الغبار في السيارة وما إلى ذلك.
- يمكنك استخدام الخرطوم المرن في تمديد الطول.

صورة إيضاحية H

- قم بتثبيت فوهة تنفيض الغبار.
- لغرض تنظيف أسطح الحوائط، والستائر، والفتحات بين الأثاث وما إلى ذلك.
- يمكنك استخدام الخرطوم المرن في تمديد الطول.

صورة إيضاحية H

- قم بتثبيت فوهة الشقوق.

صورة إيضاحية F

- ① لغرض تنظيف المفصلات والتجاويف بين الأبواب والنوافذ والفتحات الصغيرة وما إلى ذلك.
- ② لغرض تنظيف الأجسام الدقيقة بعناية، على سبيل المثال خزائن الكتب والمشغولات اليدوية وما إلى ذلك.
- قم بتثبيت فرشاة المفروشات.
- لغرض تنظيف الأثاث المنجد والمراتب والستائر اللاسيه وما إلى ذلك.
- قم بتثبيت فوهة المراتب.
- لغرض تنظيف السوس/الأترية في المراتب والوسائد وما إلى ذلك.

وصف الجهاز

الرسومات التوضيحية في الصفحة المطوية.

صورة إيضاحية A

- ① مكان التخزين (قاعدة تخزين مزودة بحامل تخزين)
- ② فوهة الأرضية
- ③ الشاحن
- ④ مؤشر وضع السرعة القصوى
- ⑤ مؤشر فوهة الأرضية
- ⑥ مؤشر الشحن/البطارية
- ⑦ واجهة الشحن
- ⑧ زر فوهة الأرضية
- ⑨ زر وضع توفير الطاقة
- ⑩ زر التشغيل/إيقاف التشغيل
- ⑪ فلتر HEPA 12
- ⑫ غطاء سايلكون
- ⑬ وعاء الأتربة
- ⑭ زر إلغاء قفل وعاء الأتربة
- ⑮ عصا التمديد
- ⑯ فوهة الشقوق في مكان تخزين الملحقات
- ⑰ فوهة النسيج في مكان تخزين الملحقات
- ⑱ فرشاة أسطوانية
- ⑲ فرشاة المفروشات
- ⑳ فوهة الشقوق
- ㉑ فوهة السيارة* (أداة ملحقة اختيارية، حسب التكوين)
- ㉒ فرشاة الغبار* (أداة ملحقة اختيارية، حسب التكوين)
- ㉓ خرطوم مرن* (أداة ملحقة اختيارية، حسب التكوين)
- ㉔* فرشاة الحيوانات الأليفة* (أداة ملحقة اختيارية، حسب التكوين)
- ㉕ فوهة المراب* (أداة ملحقة اختيارية، حسب التكوين)

التجميع

1. قم بتركيب عصا التمديد في المكنسة الكهربائية.
صورة إيضاحية B
لغرض الإزالة، اضغط على زر إلغاء القفل، وافصل عصا التمديد.
2. أدخل عصا التمديد في فوهة الأرضية.
صورة إيضاحية B
لغرض الإزالة، اضغط على زر إلغاء القفل، وافصل فوهة الأرضية.

التشغيل

إرشاد

ستتوقف الجهاز عن التشغيل تلقائيًا في حالة تعرضه لخطر السخونة الزائدة. تأكد من عدم انسداد الفرشاة الأسطوانية بأي طريقة.

المخاطر الأخرى

⚠ خطر

يُمنع منعًا باتًا التشغيل في المناطق القابلة للانفجار.
خطر الانفجار

- تجنب استخدام الجهاز في شفت الأتربة أو السوائل أو الغازات القابلة للاشتعال.
 - تجنب استخدام الجهاز في شفت غبار المعادن التفاعلية (على سبيل المثال، الألومنيوم، والمغنيسيوم، والزنك).
 - تجنب استخدام الجهاز في شفت الماء المالح أو الأحماض غير المخففة.
 - تجنب استخدام الجهاز لشفت أي مواد/أجسام تحترق أو يتصاعد منها الدخان.
- قد تتسبب هذه المواد في تآكل المواد المستخدمة في الجهاز.

⚠ تحذير

خطر الإصابة. لا تستخدم الفوهة وأنبوب الشفت بارتفاع رأسي.

⚠ تنويه

لتفادي وقوع الحوادث أو الإصابات، يتعين عليك مراعاة وزن الجهاز عند نقله.
حوادث وأضرار ناجمة عن سقوط الجهاز. يجب عليك ضمان السلامة قبل إجراء أي عمل على الجهاز أو قبل استخدام الجهاز.

تجهيزات السلامة

⚠ تنويه

تجهيزات السلامة الثالثة أو المتغيرة
تجهيزات السلامة تخدم حمايتك.
لا تقم بتغيير أو تجاوز تجهيزات السلامة أبدًا.

الشاحن

استخدم المهامين التالي:

● نوع الجهاز: 1.198-251.0 / 1.198-271.0
PS05
شاحن

● نوع الجهاز: 1.198-252.0 / 1.198-272.0
PS05
شاحن

● نوع الجهاز: 1.198-253.0
PS05
شاحن

⚠ تحذير

قم بشحن الجهاز باستخدام الشاحن الأصلي المرفق للجهاز أو أجهزة الشحن المصرح بها من قبل شركة KÄRCHER فقط.

خطر الصدمة الكهربائية

⚠️ خطر

لا تقوم أبداً بإدخال أي أشياء موصلة للتيار مثلاً مفك براغي أو ما يشبه ذلك في علبة شحن الجهاز.
لا تلمس أبداً أي ملامسات أو وصلات.
لا تعرض البطارية إلى أشعة الشمس القوية، الحرارة أو النار.
لا تلمس القابس الكهربائي والمقبس بأيدي مبللة بالماء نهائياً.

قم بتوصيل الجهاز بتيار متردد فقط. يجب أن يتوافق الجهد الموجود على لوحة الطراز مع جهد مصدر التيار.
يجب أن يتوافق الجهد الموجود على لوحة الطراز مع جهد مصدر التيار.
تجنب عمر الجهاز في الماء.

استخدم الجهاز عن طريق قاطع الدائرة الكهربائية فقط (30 مللي أمبير حد أقصى).
تجنب إنلاف كابل توصيل المأخذ الرئيسي من خلال تمريره أو الضغط عليه أو سحبه عبر حواف حادة.
تجنب ملامسة السائل المتسرب من البطاريات النالفة. عليك شطف السائل في حالة ملامسته فوراً بالماء وفي حالة ملامسته العين قم بالإضافة إلى ذلك باستشارة الطبيب.

⚠️ تحذير

قم بشحن الجهاز باستخدام الشاحن الأصلي المرفق للجهاز أو أجهزة الشحن المصرح بها من قبل شركة KÄRCHER فقط.
عليك وبدون تأخير استبدال جهاز الشحن التالف مع كابل الشحن بقطع أصلية فقط.
أوقف تشغيل الجهاز على الفور وانزع القابس الرئيسي قبل القيام بأي من أعمال العناية والخدمة.
قم بتوصيل الجهاز بوصلة كهربائية يكون تم شرائها من متجر متخصص ببيع الأجهزة الكهربائية وفقاً لمعيار IEC 60364-1.

لا تفتح حزمة البطارية. لا يقوم بإجراء الإصلاحات سوى طاقم العمل المؤهل.

يجب أن تكون وصلات كل خراطيم التوصيل محكمة.
⚠️ تنويه
عليك إجراء أعمال الإصلاح أو الأعمال الأخرى على القطع الكهربائية من قبل مركز خدمة معتمدة فقط.

تنبيه

لا تستخدم المواد الكاشطة أو منظف الزجاج أو منظف متعدد الأغراض في التنظيف.

درجات الخطر

⚠️ خطر

إشارة إلى خطر مباشر وشيك الحدوث وقد يؤدي إلى إصابات جسدية بالغة أو إلى الوفاة.

⚠️ تحذير

إشارة إلى موقف قد تحفه المخاطر وقد يؤدي إلى إصابات جسدية بالغة أو إلى الوفاة.

⚠️ تنويه

إشارة إلى موقف قد تحفه المخاطر وقد يؤدي إلى إصابات بسيطة.

تنبيه

إشارة إلى موقف قد تحفه المخاطر وقد يؤدي إلى حدوث أضرار مادية.

التعامل الآمن

⚠️ خطر

خطر الإختناق. يجب عليك إبعاد أكياس التعبئة والتنظيف عن متناول الأطفال.

⚠️ تحذير

يسمح للأشخاص الذين لديهم قدرات بدنية أو حسية أو عقلية محدودة أو الذين لا تتوافر لديهم الخبرة والمعرفة، أن يستخدموا الجهاز بشرط الإشراف عليهم أو بعد حصولهم على تعليمات بشأن كيفية الاستخدام الآمن للجهاز ومعرفتهم بالمخاطر المرتبطة به.

يمكن أن يتم استخدام الجهاز من قبل صغار السن بدءاً من 8 سنوات بشرط أن يتم المحافظة على سلامتهم عن طريق تعليمهم كيفية استخدام الجهاز من قبل شخص متخصص ووضعهم تحت المراقبة وكذلك فهمهم الأخطار الناتجة عنه.

يجب مراقبة الأطفال للتأكد من عدم لعبهم بالجهاز. يسمح للأطفال القيام بعملية التنظيف والصيانة بشرط أن يتم الإشراف عليهم.

⚠️ تنويه

لا تترك الجهاز دون مراقبة أبداً طالما يكون مشغلاً.

تنبيه

تجنب استخدام الجهاز دون فلتر، فقد يؤدي ذلك إلى تلف الجهاز.

قم بحماية الجهاز من ظروف الطقس القاسية والرطوبة والحرارة.

حماية البيئة



المواد المستخدمة في التغليف قابلة لإعادة التدوير. يرجى التخلص من مواد التغليف بطريقة تحافظ على البيئة.



تحتوي الأجهزة الكهربائية والإلكترونية مواد قيمة قابلة لإعادة التدوير وغالباً على أجزاء مثل البطاريات، متراكمات أو الزيوت والتي قد تشكل خطورة على صحة الإنسان والبيئة في حالة التعامل معها أو تم التخلص منها بصورة خاطئة. إلا أن هذه الأجزاء ضرورية لتشغيل الجهاز بصورة سليمة. لا يجوز التخلص من الأجهزة المميزة بهذا الرمز مع النفايات المنزلية.

إرشادات حول مواد المحتويات (REACH)

تجد المعلومات الحالية حول مواد المحتويات على الموقع: www.kaercher.com/REACH

الضمان

يسري في كل دولة شروط الضمان التي تضعها شركة التسويق المتخصصة التابعة لنا. نحن نتولى إصلاح الأخطاء التي قد تطرأ على جهازك خلال فترة الضمان بدون مقابل، عندما يكون سبب هذه الأعطال ناجم عن عيب في المواد المستخدمة أو في عملية التصنيع. في حالة استحقاق الضمان، توجه من فضلك بقسيمة الشراء إلى أقرب موزع أو مركز خدمة عملاء معتمد.

(العنوان على الصفحة الخلفية)

الملحقات التكميلية وقطع الغيار

استخدام الملحقات التكميلية الأصلية وقطع الغيار الأصلية فقط، والتي تضمن تشغيل الجهاز بشكل آمن وخالٍ من الاختلالات.

تجد المعلومات الخاصة بالملحقات التكميلية وقطع الغيار على الموقع www.kaercher.com.

النقل

خضعت البطارية للاختبار وفقاً للقواعد ذات الصلة الخاصة بالنقل الدولي ويمكن نقلها/شحنها.

إرشادات السلامة مكنتة كهربائية



اقرأ إرشادات السلامة هذه ودليل التشغيل الأصلي قبل أول استخدام للجهاز. ثم تصرف طبقاً لذلك. حافظ على كلا الكتائبين للاستخدام لاحقاً أو تسليمهما للمالك اللاحق.

- يجب عليك إلى جانب الإرشادات الواردة في دليل التشغيل مراعاة القواعد العامة للسلامة والوقاية من الحوادث والتي يحددها المشرع القانوني.
- تشير علامات الإرشاد والتحذير الموجودة على الجهاز إلى الإرشادات الهامة للتشغيل الآمن.

المحتويات

إرشادات عامة	64
الغرض من الاستخدام	64
حماية البيئة	64
الضمان	64
الملحقات التكميلية وقطع الغيار	64
النقل	64
إرشادات السلامة مكنتة كهربائية	64
وصف الجهاز	62
التجميع	62
التشغيل	62
التخزين	60
العناية والصيانة	60
استكشاف الأعطال وإصلاحها	60
البيانات الفنية	59

إرشادات عامة

يرجى قراءة دليل التشغيل هذا قبل أول استخدام للجهاز وكذلك إرشادات السلامة المرفقة. ثم يجب استخدام الجهاز وفقاً لذلك.

عليك الاحتفاظ بكل الكتيبين وذلك للاستخدام اللاحق أو تسليمهما للمالك التالي.

الغرض من الاستخدام

هذه المكنتة الشاملة مصممة للاستخدام الخاص في المنزل وغير مخصصة للأغراض التجارية. ولا تتحمل الشركة المصنعة المسؤولية عن أي تلف قد يحدث بسبب الاستخدام غير الصحيح أو التشغيل غير السليم. لا تستخدم المكنتة الشاملة إلا مع:

- الفلاتر الأصلية
- قطع الغيار الأصلية، والملحقات والملحقات الخاصة.

هذه المكنتة الشاملة غير مناسبة للأغراض التالية:

- شفط البشر أو الحيوانات.
- شفط:
- الكائنات الحية الصغيرة (مثل الذباب، والعناكب وما إلى ذلك).
- المواد الصارة بالصحة، أو ذات الحواف الحادة أو تلك الساخنة أو المتوهجة.
- المواد الرطبة أو السائلة.
- المواد والغازات سريعة الاشتعال أو المتفجرة.

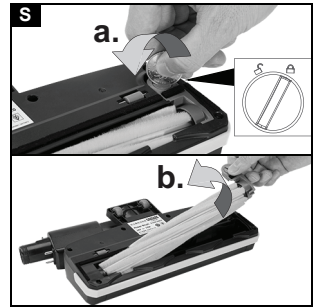
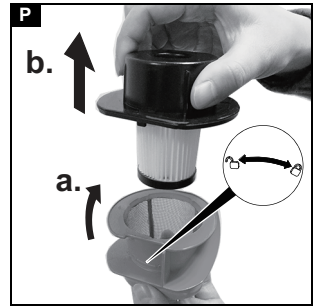
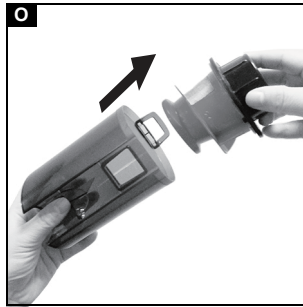
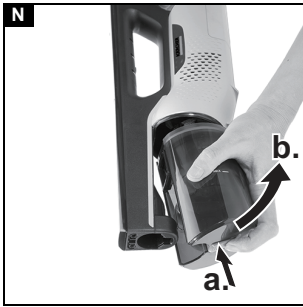

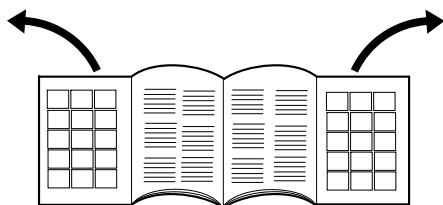



THANK YOU!
MERCI! DANKE! ¡GRACIAS!



Registrieren Sie Ihr Produkt und profitieren Sie von vielen Vorteilen.

Register your product and benefit from many advantages.

Enregistrez votre produit et bénéficiez de nombreux avantages.

Registre su producto y aproveche de muchas ventajas.

www.kaercher.com/welcome



Bewerten Sie Ihr Produkt und sagen Sie uns Ihre Meinung.

Rate your product and tell us your opinion.

Évaluer votre produit et dites-nous votre opinion.

Reseñe su producto y díganos su opinión.



www.kaercher.com/dealersearch

Alfred Kärcher SE & Co. KG
Alfred-Kärcher-Str. 28-40
71364 Winnenden (Germany)
Tel.: +49 7195 14-0
Fax: +49 7195 14-2212

